



# 2008

## HYDROPOOL

### spas

### auto-nettoyants

### guide du propriétaire



**HYDROPOOL**  
spas auto-nettoyants

HydroPool Industries :

Tél : 905.565.6810

Sans frais : 1.800.465.2933

Télécopieur : 905.565.6820

Courriel : [info@hydropoolhottubs.com](mailto:info@hydropoolhottubs.com)

[www.hydropoolhottubs.com](http://www.hydropoolhottubs.com)

# TABLE DES MATIÈRES

<b>Introduction</b> .....	3	<b>Opération des jets et des autres fonctions</b>	
<b>Consignes de sécurité importantes</b>		Tableau d'identification des jets .....	32
Mises en garde .....	4	Réglage du débit .....	32
Hyperthermie .....	4	Enlèvement et remplacement .....	33
<b>Choisir le bon endroit</b>		Vanne de dérivation .....	33
À l'intérieur .....	5	Commande de la cascade (en option) .....	33
À l'extérieur .....	5	<b>Section sur les systèmes audio ambiophoniques et systèmes audio/vidéo Hydropool (en option)</b> .....	34
<b>Éléments importants au sujet de l'installation</b> .....	6	<b>Mise au point de l'eau du spa</b>	
<b>Éléments dont il faut tenir compte</b>		Aperçu .....	51
Pour l'installation à l'intérieur .....	6	Remplissage initial .....	51
Pour l'installation à l'extérieur .....	6	Glossaire des principaux termes liés à l'entretien de l'eau ....	52
<b>Préparation du site</b>		Sommaire de mise au point de l'eau (tableau) .....	52
Installation en surface .....	7	Dépannage – mise au point de l'eau .....	53
Installation entièrement ou partiellement creusée .....	7	Technologie de décharge d'ozone Corona .....	54
Support général .....	7	<b>Entretien routinier du spa</b>	
<b>Nivellement de votre spa Hydropool</b> .....	7	Chaque jour, chaque semaine, mensuellement .....	54
<b>Accessibilité et protection de l'équipement</b> .....	8	Nettoyage du panier de l'écumoire .....	54
<b>Emplacement de l'équipement éloigné</b> .....	8	Enlèvement, nettoyage, remise en place de la cartouche-filtre ..	55
<b>Décharge/manutention de votre spa</b> .....	8	Nettoyage de la surface en acrylique .....	55
<b>Directives de sécurité importantes sur l'alimentation électrique</b> ....	9	Couvercle rigide .....	55
Lignes directrices pour le disjoncteur de fuite à la terre/RDC et calibre des fils .....	9	Changement de l'eau de votre spa .....	55
Diagrammes d'installation du disjoncteur de fuite à la terre ....	10	Vidange de l'eau de votre spa .....	56
– Amérique du Nord .....	10	<b>Dispositif Quick-Drain<sup>MC</sup> &amp; Fill exclusif d'Hydropool (diagramme)</b> .....	57
Diagramme d'installation du circuit RCD – Europe .....	11	<b>Produits en bois</b>	
<b>Accessoires</b>		Verrous pour l'habillage .....	58
Appuie-tête .....	12	Protection de l'habillage en bois .....	58
Couvercles du filtre/du seau à glace .....	13	Gazébos .....	58
Éclairage d'ambiance DEL .....	13	<b>Préparation du spa Hydropool pour l'hiver</b> .....	59
Verrou pour couverture rigide .....	13	<b>Dépannage général</b> .....	60
Dispositif d'enlèvement de la couverture (en option) .....	13	<b>Que faire en cas de...</b>	
<b>Remplissage, vérification et démarrage du spa</b> .....	14	Fluctuations de courant .....	61
Amorçage de la pompe/libération de la poche d'air .....	14	Pannes de courant causées par des conditions atmosphériques froides .....	61
<b>Systèmes de commande Hydropool</b>			
<b>Amérique du Nord</b>			
Séries Argent et Or .....	16		
Séries Platine et Titane/Série limitée et De luxe .....	19		
<b>Europe</b>			
Série Argent et Or .....	23		
Séries Platine et Titane/Série limitée et De luxe .....	26		
<b>Messages sur l'afficheur de la commande de bord</b> .....	30		

Au nom de l'entreprise tout entière, nous désirons avant tout vous remercier d'avoir fait l'achat d'un spa HydroPool.

Les spas HydroPool sont reconnus à l'échelle mondiale pour leur grande qualité. Ainsi, nous sommes convaincus que vous en profiterez pleinement pendant des années, en compagnie de ceux et celles qui vous sont chers, et que votre spa HydroPool saura combler tous vos besoins en matière d'hydrothérapie.

Les spas HydroPool ne se limitent pas à être avantageux pour votre santé et votre bien-être : ils peuvent même rehausser la valeur de votre domicile !

**Nous vous recommandons vivement de prendre le temps nécessaire pour faire la lecture attentive des consignes de sûreté et des directives d'installation et d'utilisation dans ce manuel avant de raccorder votre spa à sa source d'alimentation électrique et de le remplir.**

Les pages qui suivent contiennent de l'information et des conseils qui pourront vous aider à économiser du temps et de l'argent tout en simplifiant l'entretien de votre spa.

Depuis la fabrication de notre premier spa en 1985, l'équipe HydroPool est vouée à la production de produits de qualité vous proposant le summum en matière d'hydrothérapie, de confort, d'efficacité énergétique et de facilité d'utilisation.

Nous sommes sûrs qu'en vous familiarisant davantage avec les maintes caractéristiques de sûreté et d'entretien de votre nouveau spa, vous conviendrez que vous avez réellement fait un choix judicieux en faisant l'achat d'un spa HydroPool.

Nous vous souhaitons de bons moments dans votre spa !



**David Jackson**  
Président



# CONSERVEZ CES DIRECTIVES

## CONSIGNES DE SÉCURITÉ IMPORTANTES

La réaction physiologique de l'exposition à l'eau chaude est subjective et peut varier selon votre âge, votre état de santé et vos antécédents médicaux. Si vous ne connaissez pas votre niveau de tolérance à l'eau chaude, ou si vous venez à souffrir de maux de tête, d'étourdissements ou de nausées lors de l'usage de votre spa, quittez le spa et rafraîchissez-vous immédiatement.

### AVERTISSEMENTS



- 1** Les enfants ne doivent PAS utiliser le spa sauf sous la surveillance vigilante d'un adulte.
- 2** Les enfants ne doivent pas utiliser un spa dont la température de l'eau est supérieure à celle du corps (37 °C / 98,6 °F).
- 3** Une immersion prolongée dans une eau dont la température dépasse 38 °C (100 °F) peut poser des risques à la santé. Il est recommandé de régler la température à un niveau plus bas ou de limiter la durée d'usage pour les enfants ou les personnes pouvant être éventuellement affectées par des températures trop chaudes. **Confirmez toujours la température de l'eau avec un thermomètre précis avant d'entrer dans le spa.**
- 4** Ne permettez pas aux enfants de s'immerger la tête.
- 5** Évitez d'utiliser le spa si tous les gardes-suction, visant à prévenir la succion accidentelle du corps et des cheveux, ne sont pas en place. Évitez de vous asseoir sur les dispositifs de succion ou sur l'écumoire ou devant ceux-ci : le fait de le faire pourrait nuire à une bonne circulation d'eau et pourrait causer des blessures.
- 6** Évitez de faire fonctionner la pompe du spa en réglage élevé sans que tous les tuyaux de succion et de circulation soient convenablement en place.
- 7** Lorsque le spa n'est pas utilisé, assurez-vous que son couvercle rigide est en place, bien verrouillé.
- 8** Les personnes qui utilisent des médicaments et/ou dont les antécédents médicaux sont défavorables doivent consulter un médecin avant d'utiliser un spa.
- 9** Les personnes souffrant de maladies infectieuses ne doivent pas utiliser le spa.
- 10** Faites preuve de prudence en entrant dans un spa ou en y sortant. S'il est possible de le faire, installez une barre d'appui ou une rampe. Avant d'entrer dans le spa, arrêtez les jets afin de mieux voir les marches ou l'aire d'entrée.
- 11** Afin d'éviter tout risque de perte de conscience ou de noyade, évitez de consommer de la drogue ou de l'alcool avant et pendant l'usage du spa.
- 12** Les femmes enceintes doivent consulter un médecin avant d'utiliser le spa.
- 13** Évitez d'utiliser un spa après une session d'exercice rigoureuse.
- 14** Interdisez l'usage d'appareils électriques (comme des lampes, téléphones, postes-radio et téléviseurs) à moins de 1,5 mètre (5 pieds) du spa, à moins que l'appareil soit de 12 V CC ou moins.
- 15** Faites l'essai du disjoncteur de fuite à la terre mensuellement.

**16** Affichez les numéros de téléphone des services policiers, d'incendie et ambulanciers près du téléphone le plus près du spa.

**17** Maintenez l'équilibre chimique de l'eau en conformité avec les directives du fabricant.

### HYPERTHERMIE

Comme votre spa peut être réglé pour atteindre une température aussi élevée que 40 °C (104 °F), les utilisateurs doivent être conscients qu'une immersion prolongée dans de l'eau dont la température surpasse la température normale du corps peut donner lieu à l'hyperthermie.

Les causes, symptômes et effets de l'hyperthermie peuvent être décrits de la façon suivante :

L'hyperthermie se produit lorsque la température interne du corps surpasse par quelques degrés la température normale du corps, soit 37 °C (98,6 °F). Les symptômes de l'hyperthermie incluent l'endormissement, la torpeur et une hausse de la température interne du corps. Les effets de l'hyperthermie incluent :

- inconscience de la présence d'un danger imminent
- manque de percevoir la chaleur
- manque de reconnaître le besoin de quitter le spa
- incapacité physique de quitter le spa
- dommages au fœtus chez les femmes enceintes
- perte de conscience pouvant mener à la noyade

**Si vous ressentez tout symptôme d'hyperthermie, quittez le spa immédiatement.**



### AVERTISSEMENT

L'USAGE D'ALCOOL, DE DROGUE OU DE MÉDICAMENTS PEUT HAUSSER DE FAÇON IMPORTANTE LE RISQUE D'HYPERTHERMIE MORTELLE.



## CHOISIR LE BON ENDROIT

Votre spa Hydropool peut être installé à l'intérieur ou à l'extérieur, en surface ou en installation entièrement ou partiellement creusée. L'information suivante vous aidera à choisir un mode d'installation convenant bien à vos besoins particuliers. En choisissant un endroit approprié, ne perdez pas de vue que le spa peut être utilisé tout au long de l'année, à l'intérieur ou à l'extérieur, sans égard au climat. De nombreux propriétaires d'un spa Hydropool nous confient qu'ils préfèrent l'utiliser pendant les saisons plus froides, l'automne et l'hiver, alors que d'autres aiment l'utiliser au printemps et à l'été.

### À L'INTÉRIEUR

Si les membres de votre famille ne sont pas de grands amateurs de températures froides ou si votre jardin ou patio ne convient pas à l'installation d'un spa, l'installation à l'intérieur pourrait être pour vous la meilleure – voire même la seule – solution. Dans ce cas, vous voudrez peut-être aménager une aire d'exercice/de spa dans votre domicile ou installer votre spa dans un solarium ou une pièce quatre-saisons adjacente à votre demeure.

L'installation à l'intérieur ne se limite pas à rehausser l'aspect de votre domicile, mais elle vous donne aussi la solitude et le climat désirés pour profiter pleinement de votre spa.

Si vous pensez qu'une installation à l'intérieur vous convient, Hydropool fabrique des modèles plus discrets en deux pièces pouvant être mis en place dans les endroits les plus étroits et les plus difficiles d'accès et ensuite installés sur place par votre détaillant Hydropool agréé.

Ces modèles plus discrets en deux pièces sont conçus pour permettre l'accès par des portes ou escaliers étroits. Comme leur taille, du siège au rebord, est identique à celle des modèles en une pièce, le niveau d'immersion dans l'eau demeure le même et ce, même pour les utilisateurs de grande taille !

Votre détaillant Hydropool peut même prendre des dispositions pour que votre spa vous soit expédié sans habillage ou avec habillage emballé séparément pour l'installation sur place. Dans bien des cas, la plus petite taille d'un spa sans habillage est tout ce qui est requis pour que le spa puisse vous être livré sans que des modifications aux murs ou aux fenêtres soient nécessaires.

Un autre avantage proposé par Hydropool : si vous optez pour l'installation creusée ou sur mesure dans un patio, ou encore si vous désirez faire mettre des carreaux autour du spa, vous pouvez commander dès le départ un spa sans habillage.

Si vous choisissez l'installation à l'intérieur, vous trouverez plus d'information à cet égard dans la section « ÉLÉMENTS DONT IL FAUT TENIR COMPTE POUR L'INSTALLATION À L'INTÉRIEUR ».



### À L'EXTÉRIEUR

Pour des raisons variées, dont voici quelques-unes, l'installation à l'extérieur est beaucoup plus courante. Quelques-unes de ces raisons :

- Espace limité à l'intérieur
- Problèmes de livraison à cause de portes ou escaliers étroits, etc.
- Budget limité (l'installation à l'intérieur exige souvent que des rénovations soient apportées au domicile)
- Désir d'avoir un centre de divertissement à l'extérieur
- Le spa est placé près d'une piscine déjà en place ou prévue pour plus tard
- Désir d'éviter les éclaboussures d'eau à l'intérieur

Ceux qui choisissent l'installation à l'extérieur peuvent régler la température de l'eau du spa en fonction de la saison. Au cours des mois plus froids, de nombreux propriétaires maintiennent l'eau du spa dans l'échelle des 38 °C à 40 °C (101 °F à 104 °F). Au cours des mois chauds, une température d'eau de 36 °C à 37 °C (97 °F à 99 °F) transforme votre spa en une oasis de fraîcheur !

Si vous choisissez l'installation à l'extérieur, vous trouverez plus d'information à cet égard dans la section « ÉLÉMENTS DONT IL FAUT TENIR COMPTE POUR L'INSTALLATION À L'EXTÉRIEUR ».



## ÉLÉMENTS IMPORTANTS AU SUJET DE L'INSTALLATION

- 1 Votre spa HYDROPOOL est un appareil autonome prêt à l'usage. Ainsi, aucun raccord au système de plomberie ou de drainage de votre domicile n'est requis.
- 2 Assurez-vous que votre spa HYDROPOOL est bien supporté par une plate-forme en ciment nivelée ou une plage bien construite pouvant supporter 1 220 kg/m<sup>2</sup> (250 lb/pi<sup>2</sup>). S'il est possible que la plate-forme se déplace à cause des mouvements du sol en état de gel ou de dégel (dans les régions où le sol est glaiseux et/ou où la nappe d'eau est à un niveau élevé), il est recommandé d'utiliser des semelles de béton jusque sous la ligne de gel.
- 3 La plage doit être choisie et construite de façon à éviter les risques de glissement et de chute.
- 4 Nivelez le spa en utilisant des cales en bois, au besoin, et assurez-vous que l'extrémité effilée des cales s'étend au moins 61 cm (24 po) sous le spa.
- 5 Si votre spa n'est pas doté d'un cabinet en mousse installé en usine, il est acquis que vous avez construit votre propre cabinet, carrelage ou plage sur mesure. Veuillez tenir compte des éléments suivants :
  - a Votre spa HYDROPOOL s'auto-supporte sur sa base. L'habillage ne doit servir qu'à des fins décoratives et non pas à des fins de support. **Évitez de suspendre le spa sur la plage ou l'habillage.**
  - b Lorsque le spa n'est pas muni d'un habillage installé en usine, l'installateur sera responsable d'assurer que tout équipement électrique est bien protégé contre les intempéries.
- c Allouez toujours un espace d'accès suffisant à des fins d'entretien de l'équipement de fonctionnement.
- d La plage doit être construite de façon à permettre un accès aisé tout autour du spa à des fins de réparation.
- e Pour les installations d'équipement éloigné ou les installations sans habillage, vous aurez peut-être à ajouter de l'isolant. Toutefois, l'aire de l'équipement doit être bien ventilée.
- 6 L'installation d'une barre d'appui ou d'une rampe pour l'entrée dans le spa ou la sortie de celui-ci est recommandée.
- 7 Il est recommandé d'avoir à proximité du spa un boyau de jardin pour vous permettre de faire le remplissage ou le plein de l'eau du spa.



L'équipement du spa et toutes les fiches, prises et lumières situées à moins de 1,5 m (5 pi) du spa doivent être protégés par un disjoncteur de fuite à la terre. Pour plus de détails à cet égard, consultez votre électricien ou vos autorités locales en matière d'électricité.

**L'accès au spa doit toujours être protégé :** À l'extérieur : en conformité avec les arrêtés municipaux locaux et/ou avec une clôture conforme avec barrière auto-refermable et une couverture rigide. À l'intérieur : par une porte verrouillable et une couverture rigide.

## ÉLÉMENTS DONT IL FAUT TENIR COMPTE

### POUR L'INSTALLATION À L'INTÉRIEUR

- Si le spa doit être installé dans une petite pièce (moins de 150 pi<sup>2</sup>/14 m<sup>2</sup>), nous recommandons que les grands modèles soient partiellement ou entièrement encastrés dans le sol afin de ne pas dominer la pièce. Ceci vous donnera également plus d'espace pour entrer dans le spa et en sortir.
- Il est avantageux de placer le spa dans une pièce située près de la salle de bain et de la douche.
- La pièce où le spa est installé doit être dotée d'une bouche d'écoulement au sol en cas de déversement, d'une fenêtre, d'un ventilateur de tirage vers l'extérieur ou d'un ventilateur de tirage commandé par un humidistat à des fins d'aération. S'il n'est pas possible d'installer ces éléments, un tapis pour l'intérieur/l'extérieur ou un plancher carrelé et l'ouverture d'une fenêtre pendant que la couverture du spa est enlevée devraient suffire. Aucun besoin de vous soucier de l'humidité : lorsque la couverture rigide est en place, aucune humidité ne s'échappera du spa. Durant l'usage, la quantité minimale d'humidité produite peut être facilement éliminée à l'aide d'un déshumidificateur.
- L'ajout d'un robinet et d'une bouche d'écoulement près du spa pourra en faciliter la vidange et le remplissage.
- **Assurez-vous en tout temps que l'équipement de fonctionnement est bien ventilé.**
- Votre détaillant Hydروpool local pourra vous donner plus de détails à cet égard.

### POUR L'INSTALLATION À L'EXTÉRIEUR

- Communiquez avec votre division locale de la construction pour voir si un permis de construction est requis et pour obtenir de plus amples renseignements au sujet des arrêtés municipaux (distance des limites de la propriété, immeubles, exigences liées au clôturage, etc.)
- Si une excavation est nécessaire, communiquez avec votre fournisseur local de gaz, de service électrique et de câblodistribution pour confirmer l'absence de conduites souterraines.
- Installez le spa, si possible, près de la porte du domicile, et ce, afin de maximiser l'usage possible en hiver.
- Assurez-vous que l'équipement du spa est facilement accessible et qu'il est protégé contre les éléments.
- Si possible, installez le spa dans un endroit où vous serez abrité des regards des voisins. Si cela n'est pas possible, une partition partielle ou le placement approprié du dispositif de levage de la couverture pourra dissimuler suffisamment le spa.
- Généralement, l'équipement du spa est conçu pour un usage à l'intérieur (non-exposé directement aux éléments). Si votre spa HYDROPOOL est muni de l'habillage installé en usine, et qu'il est installé en conformité avec les lignes directives précisées dans ce guide, l'équipement sera adéquatement protégé. **Si le spa est expédié sans habillage, votre habillage sur mesure ou autre structure utilisée doit être conçu pour bien protéger l'équipement de fonctionnement du spa contre la pluie, la neige, les éclaboussures d'eau, etc. tout en assurant une bonne ventilation.**

## PRÉPARATION DU SITE

### INSTALLATION EN SURFACE

Lorsque le spa doit être installé de façon autonome, en surface, dans des régions où le gel et le dégel du sol peuvent se produire, une plate-forme nivelée en dalles de patio ou en pavés préformés pourrait suffire si aucune plage adjacente ne risque d'être endommagée par les mouvements saisonniers éventuels du sol. L'inconvénient potentiel de ce type de plate-forme est que des éclaboussements d'eau peuvent possiblement déstabiliser le sol sous les dalles ou le pavé, ce qui pourrait causer un déplacement de la base qui risquerait d'endommager la structure du spa.

Pour obtenir de bons résultats, nous recommandons l'installation d'une plate-forme cimentée nivelée :

- Creusez et nivelez le sol de 20 à 30 cm (8 à 12 po) sous le niveau désiré de la base
- Installez de 10 à 15 cm (4 à 6 po) de gravier
- Ensuite, coulez de 10 à 15 cm (4 à 6 po) de ciment
- Nivelez le ciment et appliquez le fini nécessaire
- Nous recommandons la création d'une plate-forme de 15 cm (6 po) plus large que le spa sur trois côtés et d'un mètre (3 pi) plus large du côté où les marches d'accès/les jardinières seront installées

Dans les régions où le gel et le dégel du sol se produisent ou dans les endroits où une plage sur mesure sera adjacente au spa, nous recommandons l'installation de tubes Sonoco sous la plate-forme pour prévenir les déplacements.

### INSTALLATION ENTIÈREMENT OU PARTIELLEMENT CREUSÉE

Pour les spas dont l'installation est entièrement ou partiellement creusée, le type de support peut varier selon que le spa est installé ou non dans une région où le gel et le dégel du sol se produisent. Hydropool ne recommande pas le remblayage pour les installations entièrement ou partiellement creusées.

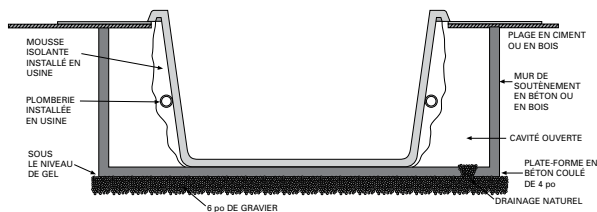

- **Climats sans gel** – Il est suffisant d'assurer que la base du trou ou de la cavité créé pour le spa est bien sèche, stable et compactée et qu'elle est assortie d'un drain.
- **Climats où le gel et le dégel se produisent** – Dans ce cas, il est nécessaire d'installer une base nivelée en ciment coulé, avec semelles en béton, tel que décrit dans la section INSTALLATION EN SURFACE.
- **Secteurs où la nappe d'eau est élevée** – Dans ce cas, il est suggéré d'installer une base nivelée en ciment coulé et un mur de soutènement en ciment ou en bois pour retenir la terre. Vous formerez ainsi un « bunker » dans lequel le spa sera placé.
- Il est important de TOUJOURS vous assurer qu'un bon système de drainage (en pierres sèches ou avec une pompe de puisards) est en place. Ceci vous permettra d'éviter les dommages à l'équipement de fonctionnement ou à la structure causés par l'inondation.
- Installez des conduits imperméables pour y insérer tout ampoule ou câble de commande de bord à enfouir sous le sol.
- Lors de la conception et de l'installation, il est important de tenir compte des besoins futurs d'accès pour l'entretien. Un accès difficile peut donner lieu à des frais de main d'œuvre accrus qui ne sont pas couverts par la garantie. Choisissez des matériaux de plage faciles à enlever.

### SUPPORT GÉNÉRAL

Votre spa Hydropool est doté d'une sous-structure de support installée en usine. Celle-ci aide à distribuer le poids de l'eau sur toute la surface du fond du spa. L'habillage, installé en usine ou fabriqué sur mesure sur place, ne sert qu'à des fins décoratives et ne doit pas assister au support du spa. Évitez de suspendre le spa dans un plancher ou une plage par son rebord externe en acrylique : cela poserait des risques de dommages au produit et/ou de blessure.

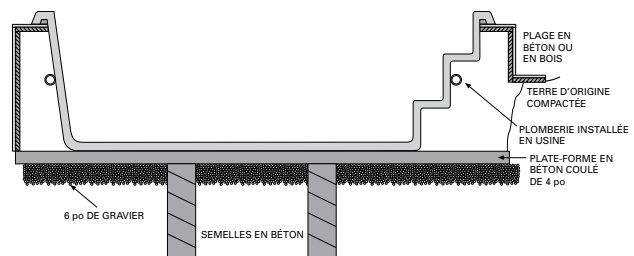

## NIVELLEMENT DE VOTRE SPA HYDROPOOL

Une fois que le spa est bien placé dans sa base de support, son nivellement doit être vérifié soigneusement et des cales doivent être mises en place au besoin. Si vous constatez que la base de support est inclinée ou inégale, nivelez le spa à l'aide de cales EFFILÉES en bois en vous assurant que l'extrémité effilée s'étend à au moins 61 cm (24 po)

sous le spa. Ainsi, vous assurerez un bon contact avec la sous-structure de support pour bien distribuer le poids du spa. Évitez de ne caler que le contour extérieur de la base du cabinet : cela « forcerait » le spa et pourrait causer des dommages non couverts par la garantie à sa structure et/ou sa coquille.

## ACCESSIBILITÉ ET PROTECTION DE L'ÉQUIPEMENT

L'équipement doit être installé dans un endroit où il demeurera bien au sec et à l'abri de la pluie, de la neige et de la nappe d'eau. Le spa HydroPool standard est muni d'un cabinet protecteur en cèdre pour y loger l'équipement.

- Lorsque le spa est installé en surface, le cabinet vous offre à la fois protection et accessibilité.
- Si le spa est en installation entièrement ou partiellement creusée, **si vous désirez installer l'équipement dans un endroit éloigné du spa ou si vous avez commandé un spa sans habillage** : il est nécessaire que l'équipement soit installé dans un endroit où il demeurera au sec, où il sera protégé contre les éléments, bien ventilé et facilement accessible à des fins d'entretien.
- Assurez-vous que l'équipement est installé sur une base ou plate-forme surélevée pour prévenir les dommages causés par l'eau au moteur, à l'équipement et aux commandes.
- Assurez-vous que l'espace entourant l'équipement et l'aire de travail est suffisant pour permettre qu'un technicien puisse y pénétrer.

## EMPLACEMENT DE L'ÉQUIPEMENT ÉLOIGNÉ

Si possible, installez la ou les pompes, leurs commandes et le dispositif de chauffage sous le niveau de l'eau pour qu'il soit facile de les amorcer et pour maximiser leur rendement. S'il est nécessaire de placer l'équipement au-dessus du niveau du sol, assurez-vous que votre spa est doté de la trousse pour installation éloignée au-dessus du niveau du sol.

- Pour maximiser le rendement des jets, l'équipement doit être placé le plus près possible du spa.
- Si vous avez commandé un spa avec équipement éloigné en option, assurez-vous que l'équipement est à au moins 3 m (10 pi) du spa.
- N'utilisez que des tuyaux flexibles de 2 po ou plus grands pour toute tuyauterie courant entre l'équipement et le spa, et utilisez le moins possible de coudes et replis pouvant nuire à la circulation de l'eau.
- Installez des conduites imperméables protégées pour y loger les cordons ou rallonges requis pour les senseurs et commandes, lumières et tuyaux d'ozone.
- Dans les régions où le gel et le dégel du sol se produisent, nous suggérons que la tuyauterie soit enfouie sous la ligne de gel et que de l'isolant soit appliqué sur tous les tuyaux courant entre le spa et l'équipement éloigné, et ce, afin d'assurer un bon rendement énergétique.

## DÉCHARGE/MANUTENTION DE VOTRE SPA

Tous les spas HydroPool sont expédiés dans une couche protectrice d'emballage à bulles, de carton et de pellicule plastique. Chaque spa est bridé en usine sur une palette en bois. Si votre spa est livré par un détaillant local, celui-ci utilisera possiblement un camion à plate-forme ou une semi-remorque basse. La plupart des détaillants sont dotés de l'équipement nécessaire pour manœuvrer le spa du camion jusqu'au chariot utilisé pour déplacer le spa jusqu'à l'endroit choisi pour l'installation.

Si votre spa vous est livré dans un camion normal à boîte fermée, il pourrait s'avérer nécessaire de faire appel à une entreprise de remorquage locale offrant des services de remorqueuse à inclinaison et à chargement munie d'un système de poulies qui pourra tirer la palette du camion normal jusqu'à une plate-forme basse. Le spa pourra ensuite être doucement tiré de la plate-forme et placé sur le côté, sur un chariot.

La plupart des modèles offerts par HydroPool exigent une largeur de 100 cm (39 po) pour permettre le déplacement du spa (sur le côté) dans les allées, barrières de clôture, etc. Si cela n'est pas possible, l'usage d'une grue pour soulever le spa du camion jusqu'au patio ou jardin est souvent simple et économique.



- Évitez de déplacer ou de placer le spa sur le côté où se trouve l'équipement : cela pourrait l'endommager
- Évitez de rouler ou d'inverser le spa sens dessus-dessous. L'habillage pourrait s'endommager
- Évitez de tirer ou de soulever le spa en l'agrippant par sa tuyauterie
- Assurez-vous d'avoir l'aide requise pour glisser doucement le spa du chariot de manutention jusqu'à sa base de support sans que des dommages surviennent

**Remarque importante :** Les dommages causés pendant le transport ou par une mauvaise manutention ne sont pas couverts par la garantie du fabricant.

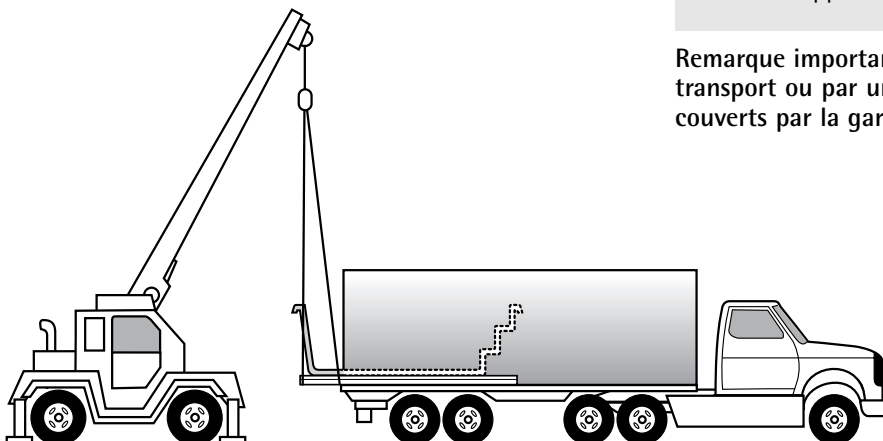



# DIRECTIVES DE SÉCURITÉ IMPORTANTES SUR L'ALIMENTATION ÉLECTRIQUE

LA SÉCURITÉ AVANT TOUT. LORS DE L'INSTALLATION ET L'USAGE DE TOUT ÉQUIPEMENT ÉLECTRIQUE, DES CONSIGNES DE SÉCURITÉ FONDAMENTALES DOIVENT TOUJOURS ÊTRE OBSERVÉES !

- 1 LISEZ ET OBSERVEZ TOUTES LES DIRECTIVES
- 2 Les installations électriques doivent être faites par un électricien qualifié en conformité des codes de l'électricité et règlements nationaux, régionaux et locaux en vigueur au moment de l'installation.
- 3 Ne reliez l'alimentation électrique qu'à un circuit dédié protégé par un disjoncteur de fuite à la terre de classe « A » à deux pôles
- 4 N'utilisez que des câbles électriques en cuivre !
- 5 L'équipement du spa et toutes les fiches, prises et lumières situées à moins de 1,5 m (8 pi) du spa doivent être protégées par un disjoncteur de fuite à la terre. Pour plus de détails à cet égard, consultez votre électricien ou vos autorités locales en matière d'électricité.
- 6 Une borne verte ou une borne marquée « G », « GR », « Ground » ou « Grounding » se trouve à l'intérieur de la boîte ou du compartiment d'alimentation électrique. Pour réduire le risque d'électrocution, cette borne doit être branchée au dispositif de fuite à la terre du panneau électrique avec un fil en cuivre de calibre ininterrompu équivalent (par son calibre) à celui du conducteur alimentant l'équipement.
- 7 Au moins deux languettes portant la mention « BONDING LUGS » se trouvent sur la surface externe ou à l'intérieur de la boîte ou du compartiment d'alimentation électrique. Pour réduire le risque d'électrocution, reliez le plot de connexion local à proximité du spa à ces bornes avec un conducteur isolé ou nu en cuivre d'un calibre minimum No 6 AWG (Canada/Europe)/ No 8 AWG (États-Unis).
- 8 Toutes les composantes en métal installées sur le terrain à moins de 3 m (10 pi) du spa (comme des rails, échelles, drains ou autre objet semblable), doivent être liées au dispositif de fuite à la terre de l'équipement à l'aide de conducteurs en cuivre d'un calibre minimum No 6 AWG.

## CALIBRE DES FILS AMÉRIQUE DU NORD

- Le *calibre minimum* des fils pour les systèmes exigeant un disjoncteur 40 A est N<sup>0</sup> 8/3 « c/w ground » aussi appelé « calibre No 8 / conducteur 4 »
- Le *calibre minimum* des fils pour les systèmes exigeant un disjoncteur 50 A ou 60 A est N<sup>0</sup> 6/3 « c/w ground » aussi appelé « calibre N<sup>0</sup> 6 / conducteur 4 »

## EUROPE

- Le *calibre minimum* des fils pour les systèmes européens est un filage en cuivre de 2,5 mm<sup>2</sup>.

## REMARQUE IMPORTANTE :

- Ce guide convient aux installations standards où la longueur du filage ne dépasse pas 15 m (50 pi). Pour les longueurs de filage supérieures, consultez un électricien qualifié.

### GUIDE D'APPLICATION DU DISJONCTEUR DE FUITE À LA TERRE/RCD POUR LES SPAS AUTO-NETTOYANTS HYDROPOOL

#### AMÉRIQUE DU NORD

Série Argent/Série Or	40A
Série Platine/Série Limitée/Série De luxe	50A
Série Titane/Série Titane Plus	60A

#### EUROPE

Série Argent/Série Or/Série Platine/Série Limitée	20A
Série Titane/Série Titane Plus	40A

## AMÉRIQUE DU NORD – INSTALLATION DU DISJONCTEUR DE FUITE À LA TERRE

**Remarque importante :** L'installation de ce disjoncteur de fuite à la terre/coupe-circuit, y compris le calibrage des ampères et la sélection des tailles et types de conducteurs, doit être effectuée par un électricien qualifié en conformité avec le Code national de l'électricité ou le Code canadien de l'électricité ainsi que tous les codes et règlements fédéraux, d'État/provinciaux et locaux en vigueur au moment de l'installation.

### SIEMENS – TYPIQUE

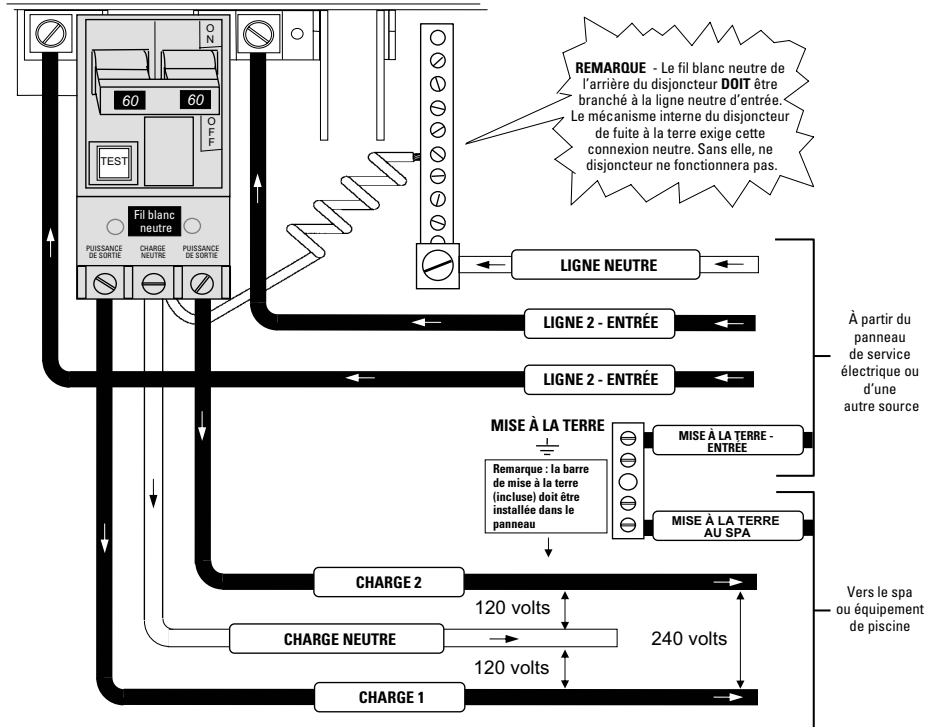

### SQUARE D – TYPIQUE

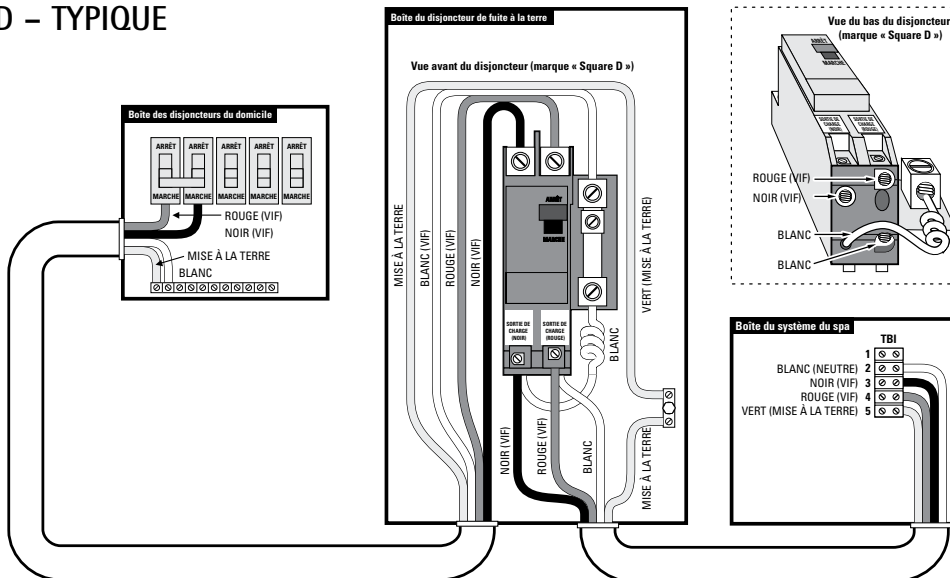

## EUROPE – INSTALLATION TYPIQUE DU CIRCUIT RCD



Remarque importante : L'installation de ce circuit RCD, y compris le calibrage des ampères et la sélection des tailles et types de conducteurs, doit être effectuée par un électricien qualifié en conformité avec tous les codes et règlements nationaux, régionaux et locaux en vigueur au moment de l'installation.

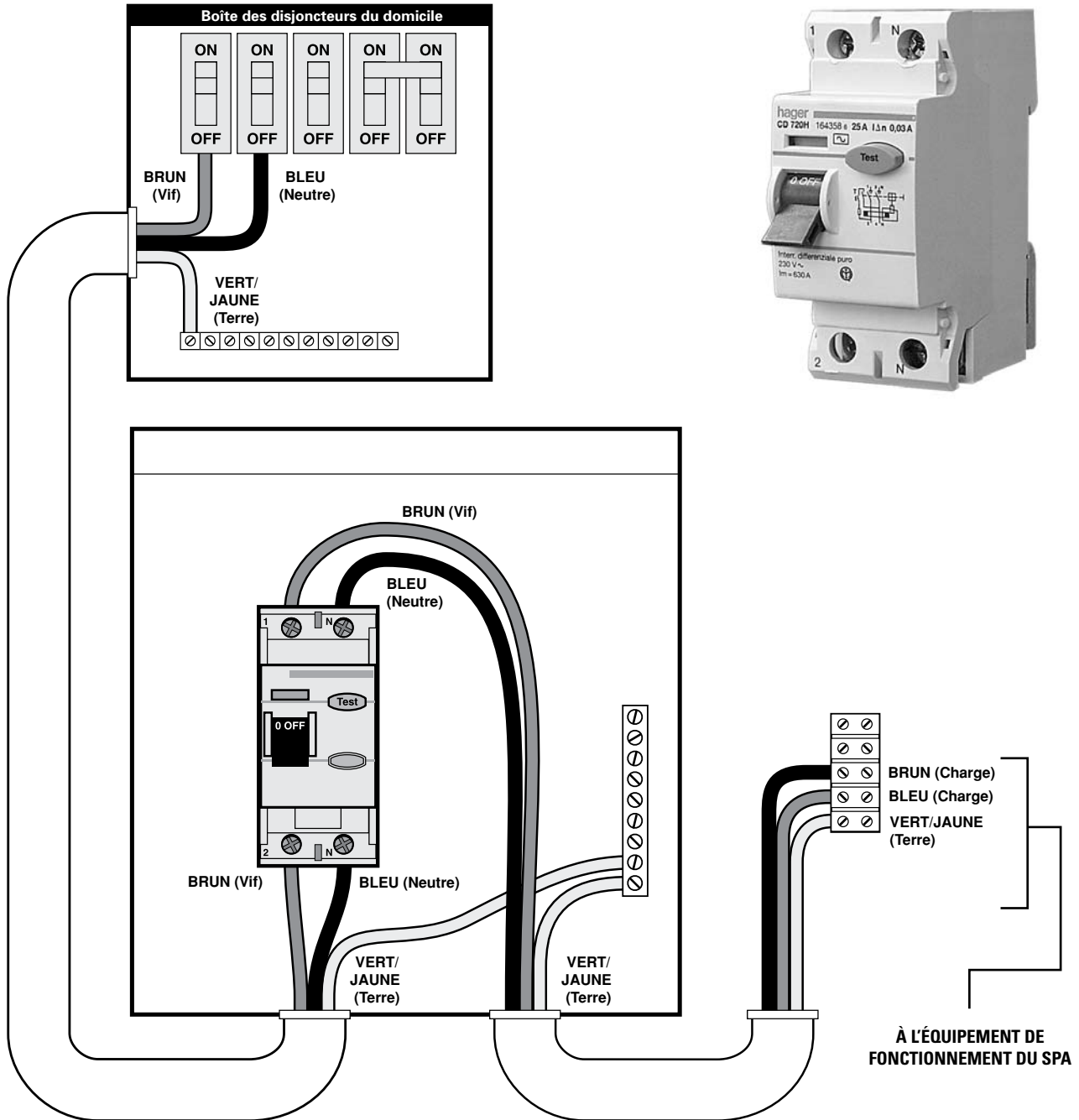

## ACCESSOIRES

### APPUIE-TÊTE

#### APPUIE-TÊTE TUBULAIRES

Les appuie-tête tubulaires s'insèrent avec un ajustement serré. Il suffit de comprimer légèrement les extrémités de l'appuie-tête et de le glisser dans la niche semi-circulaire au-dessus du siège ou du siège baquet et vous assurant que le logo HydroPool vous fait face.



#### APPUIE-TÊTES EN COIN

Les appuie-tête en coin sont installés en usine et fixés en place à l'aide d'une tige et d'un culot. Pour les enlever, agrippez les extrémités du coussin et retirez-le du siège du spa. Pour le remettre en place, alignez les tiges à l'arrière de l'appuie-tête avec les culots de fixation et pressez fermement.



Les appuie-tête sont conçus pour demeurer en place dans le spa. Toutefois, pour en prolonger la durée de vie, retirez-les après chaque usage.

#### APPUIE-TÊTE AVEC CASCADE

Si vous avez commandé la cascade en option, retirez la lame du raccord de la cascade du spa (déjà installée en usine). Insérez la lame de la cascade dans l'avant de l'appuie-tête spécial pour cascade. Le rabat avant de la lame sera en retrait dans l'avant de l'appuie-tête. Si la lame manque de s'enfoncer dans l'avant de l'appuie-tête, retirez-la et insérez-la de nouveau dans l'autre côté de l'appuie-tête. Pressez l'appuie-tête dans la niche semi-circulaire en vous assurant que la section de la lame surgissant de l'arrière de l'appuie-tête s'insère fermement dans le raccord de la cascade.

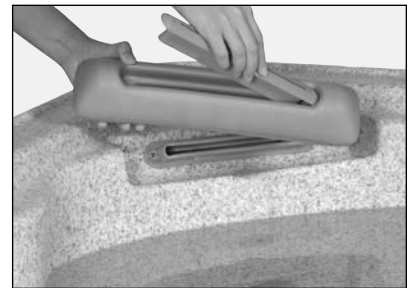
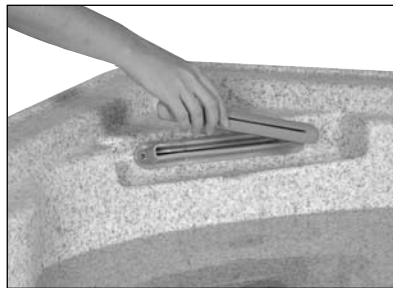
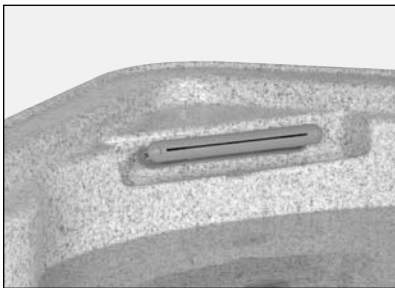



## COUVERCLES DU FILTRE/DU SEAU À GLACE

Les couvercles fournis pour le filtre et le seau à glace confèrent une belle touche finale à spa HydroPool. Comme les couvercles sont identiques, placez un ou l'autre des couvercles sur chacune des ouvertures pour donner à votre spa une apparence finie.



## ÉCLAIRAGE D'AMBIANCE DEL

Appuyez sur la touche de l'éclairage sur le tableau de bord pour lancer les modes d'éclairage DEL suivants. En appuyant à plusieurs reprises sur la touche de l'éclairage en l'espace de trois secondes, vous parcourrez toutes les options de « spectacle de lumières » offerts. Lorsque l'éclairage DEL est éteint pendant plus de 5 secondes et ensuite rallumé, le système recommence le dernier « spectacle de lumières ».

Description des spectacles de lumières :

- Mode 1 – Changement synchrone des couleurs
- Mode 2 – Mode d'arrêt, d'arrêt sur un mélange de couleurs choisies dans le mode ci-dessus (vous donne un choix illimité de mélanges de couleurs)
- Mode 3 – Couleur plein bleu
- Mode 4 – Couleur plein vert
- Mode 5 – Couleur plein rouge
- Mode 6 – Couleur plein blanc (simulée)

Pour systèmes avec forfait d'éclairage Galaxy en option :

- Mode 7 – Éclairage Galaxy ÉTEINT, lumières intérieures ALLUMÉES
- Mode 8 – Éclairage Galaxy ALLUMÉ, lumières intérieures ÉTEINTES

## VERROUS POUR COUVERCLE RIGIDE

La couverture rigide est conçue pour s'ouvrir à l'écart du secteur des commandes. Toutefois, si le spa est symétrique, la couverture peut être orientée pour s'ouvrir dans une direction ou l'autre. Placez simplement la couverture sur le spa, tirez les liens afin qu'ils soient pleinement étendus et relâchez-les légèrement pour avoir environ 6 mm (1/4 po) de lâche. Marquez la position sur l'habillage et fixez en place les pinces d'attache avec les vis fournies.



### AVERTISSEMENT

Lorsque le spa n'est pas utilisé, assurez-vous que sa couverture rigide est en place, bien verrouillée.



## DISPOSITIF D'ENLÈVEMENT DE LA COUVERTURE (EN OPTION)

HydroPool vous propose différents dispositifs pour l'enlèvement de la couverture rigide. Pour obtenir des directives d'installation, consultez le guide de directives fourni avec le dispositif d'enlèvement de la couverture dont vous avez fait l'achat. Votre détaillant HydroPool pourra vous donner plus d'information à cet égard.



## REPLISSAGE, VÉRIFICATION ET DÉMARRAGE DU SPA

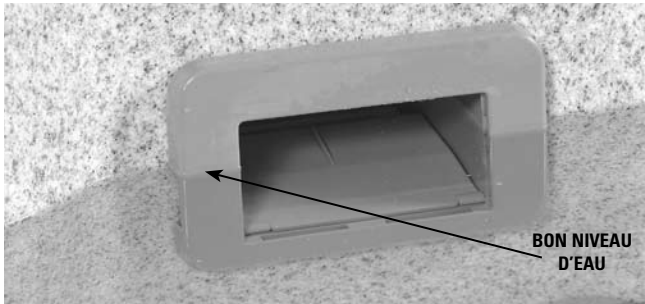
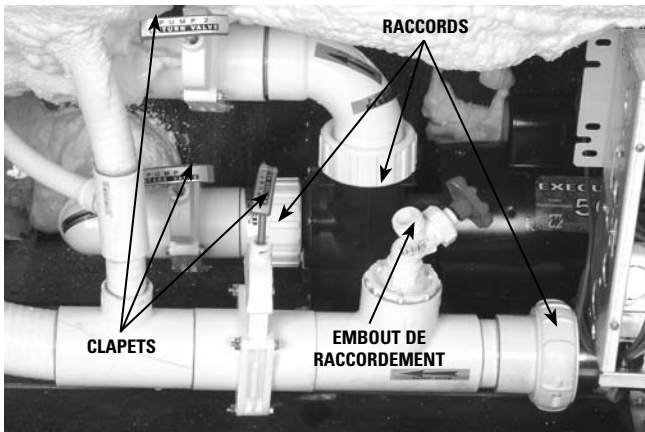

### REPLISSAGE

- Lors du remplissage initial, le spa doit être rempli par l'ouverture de l'écumoire (pour prévenir les poches d'air) à l'aide d'un boyau de jardin normal. Faites tourner le robinet lentement pour éviter les dommages causés par le tressaillement du boyau.
- Tirez les poignées des clapets obturateurs (les poignées sont vers le haut lorsque les clapets sont ouverts et vers le bas lorsque les clapets sont fermés).
- Assurez-vous que l'embout de raccordement du boyau est fermé.
- Assurez-vous que tous les jets sont ouverts. Consultez la section OPÉRATION DES JETS ET DES AUTRES FONCTIONS
- Remplissez le spa au niveau recommandé, environ 19 mm (3/4 po) du haut de l'ouverture de l'écumoire.

### VÉRIFICATION

- Bien que votre spa ait été mis à l'essai et rempli d'eau en usine, les raccords peuvent se relâcher pendant l'envoi. Avant de terminer la construction de la plage, du carrelage ou la pose du tapis autour de l'installation, remplissez et faites fonctionner le spa à l'affût de fuites (ainsi, il sera facile et peu coûteux de les découvrir et de les corriger). Vérifiez tous les raccords et tuyaux pour vous assurer de l'absence de petites fuites. En cas de fuite, assurez-vous que les raccords et obturateurs de pompe sont bien serrés et que les joints toriques/statiques sont en place.

### DÉMARRAGE

- Avant de mettre l'alimentation électrique sous tension pour mettre en marche votre spa, il est très important de bien comprendre la séquence des événements qui se déroulent lorsque le système est activé. Ainsi, vous pourrez correctement amorcer la pompe et éviter les dommages au système.
- Mettez l'alimentation électrique en marche au panneau principal.
- Suivez les directives du modèle que vous avez acheté pour mettre en marche la pompe de votre spa en réglage bas. Voir la section SYSTÈMES DE COMMANDE HYDROPOOL

### AMORÇAGE DE LA POMPE/LIBÉRATION DE LA POCHE D'AIR

- Pour certains systèmes, un message PR sur l'affichage vous indique que le système est en MODE D'AMORÇAGE DE LA POMPE. Ce mode durera de 4 à 5 minutes avant de se terminer et de revenir en mode de fonctionnement normal. Voyez les détails complets au sujet de votre spa particulier dans la section SYSTÈMES DE COMMANDE HYDROPOOL
- Si la pompe du spa se trouve sous le niveau de l'eau, l'eau commencera à circuler immédiatement. Si le moteur fonctionnera mais que vous ne remarquez pas de circulation d'eau au cours des 15 premières secondes de marche, la pompe pourrait avoir à être amorcée à cause de l'air qui y est coincé (ce que l'on appelle une « poche d'air »). Pour amorcer la pompe, ouvrez l'embout de raccordement pour permettre à l'air de s'échapper. Fermez-le dès que le débit d'eau adopte un rythme régulier. Si la pompe manque de s'amorcer en deux minutes et que l'eau ne s'écoule pas des jets, **NE LAISSEZ PAS les pompes continuer de fonctionner**. Éteignez l'alimentation électrique au panneau électrique principal du domicile (ou au disjoncteur) et tentez de nouveau de libérer la poche d'air en desserrant le raccord du côté de la sortie de la pompe ou des pompes pendant que le moteur est arrêté. Remettez l'alimentation électrique en marche. Si les pompes manquent de s'amorcer dans les 15 secondes qui suivent, il est parfois utile d'éteindre et de rallumer les pompes momentanément pour permettre au système de s'amorcer (remarque : ne faites pas ceci plus de 5 fois).

- **Important : En AUCUNE circonstance ne devez vous permettre aux pompes de fonctionner pendant plus de 5 minutes sans être amorcées car ceci peut causer aux pompes des dommages non couverts par la garantie et peut aussi faire que le système de commande surchauffe.**

Définition : « Amorcer » une pompe est un terme utilisé pour décrire le processus par lequel l'air coincé dans les tuyaux et l'extrémité d'admission de la pompe (souvent appelé une « poche d'air ») est libéré, permettant ainsi à la pompe de faire circuler l'eau de façon efficace dans le système et jusqu'aux jets.

## LIBÉRATION D'UNE POCHE D'AIR DANS LE FILTRE...



SOUPAPE D'ÉVACUATION DE L'AIR

- Une fois que la pompe recommence à fonctionner en réglage bas, il sera nécessaire de libérer l'air coincé dans le filtre. Desserrez soigneusement l'évent dans le sens contraire des aiguilles d'une montre jusqu'à ce que vous entendiez le sifflement de l'air qui s'échappe. Une fois qu'un flot d'eau régulier commence à s'écouler, fermez l'évent en vous assurant que le joint torique n'y est pas pincé.
- Réglez la pompe en réglage élevé et vérifiez de nouveau à l'affût de fuites. Le système de commande remettra automatiquement la pompe en réglage bas après 15 minutes.
- Réglez la température du spa sur le panneau de bord au niveau désiré.
- Effectuez la mise au point de l'eau (pH, TA et dureté calcique) aux niveaux recommandés et ajoutez l'agent d'assainissement. Voir la section ENTRETIEN DU SPA
- Le spa atteindra la température désirée en 8 à 10 heures.
- Pendant tout le processus de chauffage, laissez le couvercle sur le spa et assurez-vous que les commandes d'air sont fermées.

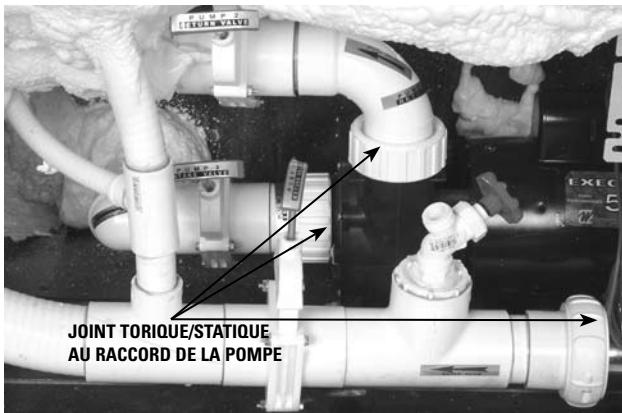

JOINT TORIQUE/STATIQUE AU RACCORD DE LA POMPE

## BOUCHONS DE VIDANGE POUR L'HIVER

### LIBÉRATION D'UNE POCHE D'AIR...

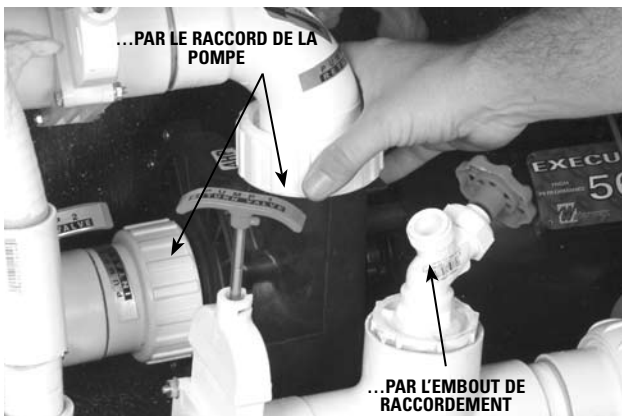

... PAR LE RACCORD DE LA POMPE

... PAR L'EMBOUT DE RACCORDEMENT

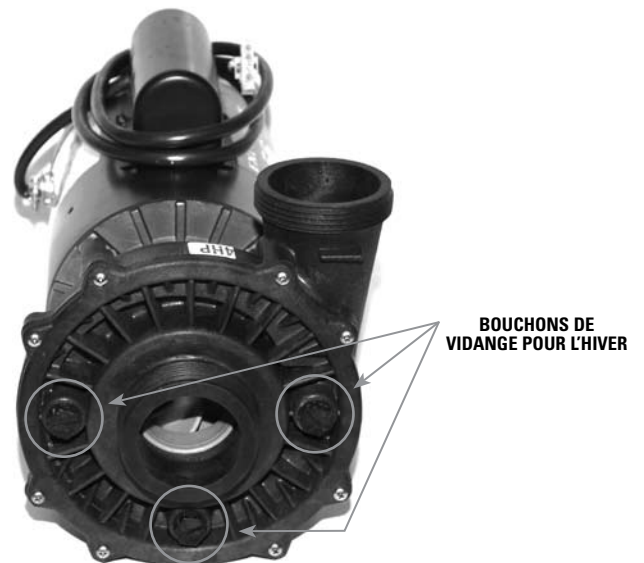

BOUCHONS DE VIDANGE POUR L'HIVER

# SYSTÈMES DE COMMANDE HYDROPOOL – SÉRIE AUTO-NETTOYANTE AMÉRIQUE DU NORD

## SPAS AUTO-NETTOYANTS HYDROPOOL – SÉRIES ARGENT ET OR



### MISE EN ROUTE INITIALE

Avant de mettre l'alimentation électrique sous tension pour mettre en marche votre spa, il est très important de bien comprendre la séquence des événements qui se déroulent lorsque le système est activé. Ainsi, vous pourrez correctement amorcer la pompe et éviter les dommages au système.



**005** Au démarrage initial, ceci apparaîtra sur l'afficheur et le système indiquera quatre groupes de chiffres se succédant (p. ex. 100 ensuite 104 ensuite 28 ensuite 240). Ceci indique la version actuelle du logiciel et la tension d'entrée au système.

**Pr** Après la disparition de ces indicateurs au sujet du logiciel, vous verrez apparaître ce message. Ce message vous indique que le système est en mode d'AMORÇAGE DE LA POMPE. Ce mode durera de 4 à 5 minutes avant de se terminer et de revenir en mode de fonctionnement normal. Vous pouvez aussi sortir manuellement du MODE D'AMORÇAGE DE LA POMPE une fois que la pompe est correctement amorcée.

Dans ce mode, le circuit du dispositif de chauffage est désactivé pour permettre au processus d'amorçage de se dérouler sans risque que l'élément chauffant se mette en marche dans des conditions de basse circulation d'eau ou d'absence de circulation d'eau. Le système ne mettra en marche aucune fonction. Toutefois, en appuyant sur la touche  sur le tableau de bord, vous pourrez mettre la pompe en marche manuellement pour l'amorcer plus facilement.

**Définition:** « Amorcer » une pompe est un terme utilisé pour décrire le processus par lequel l'air coincé dans les tuyaux et l'extrémité d'admission de la pompe (souvent appelé une « poche d'air ») est libéré, permettant ainsi à la pompe de faire circuler l'eau de façon efficace dans le système et jusqu'aux jets.

### MODE D'AMORÇAGE DE LA POMPE

**Pr** Dès que vous voyez « PR » sur le tableau de bord, appuyez sur la touche  pour faire démarrer la pompe P1 en réglage bas, et appuyez-la encore une fois pour passer au réglage élevé et ainsi faciliter l'amorçage. Pour obtenir des directives complètes sur l'amorçage de la pompe, consultez la section REMPLISSAGE, VÉRIFICATION ET DÉMARRAGE DU SPA. Une fois que l'amorçage de la pompe s'est correctement effectué, appuyez sur la touche  pour éteindre la pompe.

Ensuite, sortez manuellement du MODE D'AMORÇAGE en appuyant sur la touche . Si vous manquez de sortir manuellement du MODE D'AMORÇAGE, il se terminera automatiquement après 4 à 5 minutes. Avant de sortir de ce mode, assurez-vous que la pompe est bien amorcée.

### FONCTION DE CONTRÔLE ET DE RÉGLAGE DE LA TEMPÉRATURE



Après que vous ayez manuellement sorti le système du MODE D'AMORÇAGE ou que le système l'ait fait lui-même, votre spa se réchauffera automatiquement à la température par défaut réglée en usine, 38 °C (100 °F). Le tableau de bord indiquera brièvement la température par défaut et passera ensuite à :

**--** Notez que la température de l'eau n'est pas encore affichée car le système exige que l'eau circule pendant environ deux minutes dans le chauffe-eau avant de pouvoir déterminer la température. Ceci s'appelle l'« interrogation ». Elle est indiquée sur l'afficheur par l'icône --. Après deux minutes, l'afficheur indiquera la température actuelle de l'eau.

**102** Appuyez sur la touche  pour hausser la température au réglage désiré. Le voyant indicateur de la chaleur sur le tableau de bord clignotera pendant 90 secondes, pour indiquer que le système n'est pas encore en train de se réchauffer. Ensuite, il cessera de clignoter pour indiquer que le circuit du dispositif de chauffage a été activé et que l'eau du spa a commencé à se réchauffer.

En mode standard, le système met automatiquement en marche la pompe 1 en réglage bas à chaque période de 30 minutes pendant au moins 2 minutes. Après 2 minutes, la température de l'eau du spa est déterminée. À ce moment, si la température de l'eau est inférieure à la température réglée, la pompe P1 continuera de fonctionner et le voyant indicateur de la chaleur, sur le tableau de bord, s'illuminera. Le dispositif de chauffage fonctionnera jusqu'à ce que la température de l'eau atteigne la température réglée, après quoi le dispositif de chauffage et la pompe 1 en réglage bas s'éteindront automatiquement.

### POUR VÉRIFIER/CHANGER LA TEMPÉRATURE RÉGLÉE

 La dernière température mesurée est constamment affichée sur le tableau de bord. En appuyant sur cette touche en tout temps pendant le fonctionnement normal, l'afficheur indiquera la température réglée pendant 3 secondes. Appuyez sur cette touche une seconde fois pour élever ou baisser la température réglée. Pour changer la direction du réglage de la température (c.-à-d. pour réduire plutôt qu'augmenter la température), laissez l'afficheur revenir à la température actuelle de l'eau et appuyez encore une fois sur la touche .

La température peut être réglée de 21 °C (70 °F) à 40 °C (104 °F) en tranches de 1°.



## FONCTION DES POMPES/JETS

 Appuyez sur cette touche pour mettre la pompe en marche.

- 1<sup>er</sup> appui – mise en marche en réglage bas
- 2<sup>e</sup> appui – mise en marche en réglage élevé
- 3<sup>e</sup> appui – la pompe s'arrête

Lorsque la pompe fonctionne déjà, le 1<sup>er</sup> appui sur la touche  fait directement passer la pompe en réglage élevé.

La pompe démarre automatiquement en réglage bas à chaque période de 30 minutes pour mesurer la température de l'eau (en mode STANDARD seulement – voir FONCTIONS DES MODES), lorsqu'un cycle de filtrage est mis en marche ou lorsqu'une condition de gel est détectée.

Lorsque la soufflerie (en option) est manuellement activée, la pompe est automatiquement mise en marche en réglage bas et fonctionne jusqu'à ce que la soufflerie s'arrête. Si la soufflerie est mise en marche, même brièvement, et qu'elle est ensuite éteinte, la pompe fonctionnera en réglage bas pendant un minimum de 2 minutes.

### ARRÊT AUTOMATIQUE

- Réglage élevé – 15 minutes
- Réglage bas – 4 heures

### CYCLE DE NETTOYAGE



Le cycle de nettoyage débute 30 minutes après que la pompe ou la soufflerie a été éteinte manuellement ou automatiquement. La pompe en réglage bas et l'ozonateur (en option) continueront de fonctionner pendant une heure.

### CYCLES DE FILTRAGE

Le système activera automatiquement la pompe en réglage bas pour filtrer l'eau du bassin une ou deux fois par jour. Cette fonction peut être programmée par l'utilisateur. Le premier cycle de filtrage (« jour ») débute six minutes après la mise en marche initiale de votre bassin de nage sur place. Le deuxième cycle de filtrage (« soir ») débute 12 heures après le début du premier cycle de filtrage. La durée du cycle de filtrage – durée pendant laquelle la pompe fonctionne en réglage bas – est programmable pour 1 à 12 heures (F1 à F12). Le réglage par défaut, programmé en usine, est de 2 heures, deux fois par jour.

### PROGRAMMATION DES CYCLES DE FILTRAGE



Pour changer les réglages par défaut programmés en usine pour le cycle de filtrage

Appuyez sur  ensuite sur  - la durée actuelle du cycle de filtrage s'affichera

Appuyez sur la touche  pour choisir la durée du cycle de filtrage

Ensuite, appuyez sur  pour configurer la fréquence du cycle de filtrage

L'afficheur indiquera :

-  les cycles de jour et de soir
-  le cycle de jour seulement
-  le cycle de nuit seulement

Appuyez sur  pour configurer la fréquence du cycle de filtrage



Pour un filtrage ininterrompu, choisissez F12 et 

Appuyez sur  pour sortir du mode de programmation et sauvegarder les changements.

## FONCTIONS DES MODES

Une combinaison de touches est utilisée pour faire passer le fonctionnement du spa au mode « STANDARD », « ÉCONOMIE » ou « SOMMEIL ».

### PROGRAMMATION DU MODE

Appuyez sur  et ensuite sur  - le mode actuel clignotera sur l'afficheur

Appuyez sur  pour vous rendre au mode désiré

Appuyez sur  pour choisir et confirmer votre choix.





### MODE STANDARD

Le système fait automatiquement démarrer la pompe en réglage bas à chaque période de 30 minutes pour mesurer la température de l'eau et maintenir la température réglée. L'afficheur indiquera brièvement *SLd* et indiquera ensuite la dernière température mesurée. La température actuelle de l'eau n'est affichée qu'une fois que la pompe a fonctionné pendant au moins 2 minutes.

### MODE ÉCONOMIE

Le système ne se réchauffera jusqu'à la température réglée que pendant les cycles de filtrage. L'afficheur indiquera *Ec* lorsque la température n'est pas actuelle. Lorsque la température est actuelle, l'afficheur alternera entre *Ec* et la température de l'eau.

### MODE STANDARD-EN-ÉCONOMIQUE

Pendant que le système est en mode économie, appuyez sur la touche  ou la touche  ou la touche  pour que le système s'active en mode standard pendant une heure, après quoi le système reviendra en mode économie. Pendant que le système est dans ce mode, l'afficheur indiquera *SE*. Appuyez sur les touches  et  pendant ce temps remettra le système en mode économie immédiatement.



### MODE SOMMEIL

Le système ne se réchauffera jusqu'à 10 °C (20 °F) sous la température réglée que pendant les cycles de filtrage. L'afficheur indiquera *SLP* jusqu'à ce que le mode soit changé.

## ATTENTE/VIDANGE

La caractéristique d'attente/vidange permet au système d'arrêter automatiquement de fonctionner, vous permettant de retirer facilement la cartouche-filtre et de vider le spa en toute sécurité. Les touches suivantes doivent être appuyées dans les 3 secondes l'une de l'autre.

Le système sortira automatiquement du mode d'attente après une heure et reprendra son fonctionnement normal.

Appuyez sur  ensuite  et l'afficheur fera clignoter *5b5*.



Si le système se réchauffe pendant que le mode d'attente est en marche, le message *5b5* clignotera sur l'affichage et la pompe continuera de fonctionner pendant 15 secondes pour permettre au dispositif de chauffage de refroidir avant de s'arrêter.

Toutes les fonctions s'arrêtent mais la pompe peut être mise en marche en réglage bas (en appuyant sur la touche ) pour faciliter la vidange du spa. L'afficheur indiquera *DRN*.

Appuyez sur toute touche sauf la touche  pour remettre le système en mode de fonctionnement normal.

Pour des directives détaillées, consultez la section VIDANGE DE L'EAU DE VOTRE SPA.

## ÉCLAIRAGE D'AMBIANCE DEL

Appuyez sur la touche  sur le panneau de bord pour lancer les modes d'éclairage DEL suivants. Appuyez sur  en l'espace de trois secondes, pour parcourir toutes les options de « spectacle de lumières » offerts. Lorsque l'éclairage DEL est éteint pendant plus de 5 secondes et ensuite rallumé, le système recommence le dernier « spectacle de lumières ».

Le système éteint automatiquement l'éclairage d'ambiance après 4 heures.

## SOUFFLERIE EN OPTION – INSTALLÉE EN USINE

 Appuyez sur cette touche pour mettre la soufflerie en marche et l'arrêter.

Le système arrêtera automatiquement la soufflerie après 15 minutes.

## CYCLES D'ÉPURATION – SOUFFLERIE SEULEMENT

Le système met automatiquement en marche la soufflerie pendant 30 secondes au début de chaque cycle de filtrage pour insuffler de l'eau fraîche et assainie dans les tuyaux.

## OZONATEUR EN OPTION

L'ozonateur ne fonctionne que pendant les CYCLES DE FILTRAGE et les CYCLES DE NETTOYAGE.

En appuyant sur toute touche sur le tableau de bord, l'ozonateur cessera de fonctionner pendant une heure.

## PROTECTION CONTRE LE GEL

Si le capteur de température détecte une chute jusqu'à 4 °C (39 °F) au sein du chauffe-eau, le système met automatiquement en marche la pompe afin de protéger le système contre le gel. La pompe continuera de fonctionner jusqu'à ce que la température atteigne 5 °C (41 °F). Le système reviendra alors en mode normal.

# SYSTÈMES DE COMMANDE HYDROPOOL – SÉRIE AUTO-NETTOYANTE AMÉRIQUE DU NORD

SPAS AUTO-NETTOYANTS HYDROPOOL – SÉRIES PLATINE ET TITANE/SÉRIE LIMITÉE ET DE LUXE



Titane



Série Platine/Série Limitée/Série De luxe

## MISE EN ROUTE INITIALE

Avant de mettre l'alimentation électrique sous tension pour mettre en marche votre spa, il est très important de bien comprendre la séquence des événements qui se déroulent lorsque le système est activé. Ainsi, vous pourrez correctement amorcer la pompe et éviter les dommages au système.



Au démarrage initial, ceci apparaîtra sur l'afficheur et le système indiquera quatre groupes de chiffres se succédant (p. ex. 100 ensuite 114 ensuite 28 ensuite 240). Ceci indique la version actuelle du logiciel et la tension d'entrée au système.

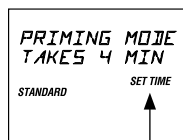

Clignotant



Après la disparition de ces indicateurs au sujet du logiciel, vous verrez apparaître ce message. Ce message vous indique que le système est en mode **D'AMORÇAGE DE LA POMPE**. Ce mode durera de 4 à 5 minutes avant de se terminer et de revenir en mode de fonctionnement normal.



Vous pouvez aussi sortir manuellement du mode **D'AMORÇAGE DE LA POMPE** une fois que les pompes sont correctement amorcées.

Dans ce mode, le circuit du dispositif de chauffage est désactivé pour permettre au processus d'amorçage de se dérouler sans risque que l'élément chauffant se mette en marche dans des conditions de basse circulation d'eau ou d'absence de circulation d'eau. Le système ne mettra en marche aucune fonction. Toutefois, en appuyant sur  sur le tableau de bord, vous pourrez mettre la pompe en marche manuellement pour l'amorcer plus facilement.

**Definition:** « Amorcer » une pompe est un terme utilisé pour décrire le processus par lequel l'air coincé dans les tuyaux et l'extrémité d'admission de la pompe (souvent appelé une « poche d'air ») est libéré, permettant ainsi à la pompe de faire circuler l'eau de façon efficace dans le système et jusqu'aux jets.

## MODE D'AMORÇAGE DE LA POMPE

**PRIMING MODE** Dès que vous voyez **PRIMING MODE** sur le tableau de bord, appuyez sur la touche  gauche pour faire démarrer la pompe P1 en réglage bas, et appuyez-la encore une fois pour passer au réglage élevé. Appuyez sur la touche  du centre et sur la touche  droite pour mettre en marche la pompe 2 et la \*pompe 3 respectivement (\*Série Titane seulement). Ces deux pompes ne fonctionnent qu'en un seul réglage – le réglage élevé seulement. Toutes les pompes fonctionneront maintenant en réglage élevé pour faciliter l'amorçage. Pour obtenir des directives complètes sur l'amorçage de la pompe, consultez la section **REPLISSAGE, VÉRIFICATION ET DÉMARRAGE DU SPA**.

Une fois que l'amorçage de la pompe s'est correctement effectué, appuyez sur les touches  pour éteindre la pompe. Ensuite, sortez manuellement du mode d'amorçage en appuyant sur la touche  ou sur la touche . Si vous manquez de sortir manuellement du **MODE D'AMORÇAGE**, il se terminera automatiquement après 4 à 5 minutes. Avant de sortir de ce mode, assurez-vous que les pompes sont bien amorcées.

## FONCTION DE CONTRÔLE ET DE RÉGLAGE DE LA TEMPÉRATURE

Après que vous ayez manuellement sorti le système du **MODE D'AMORÇAGE** ou que le système l'ait fait lui-même, votre spa se réchauffera automatiquement à la température par défaut réglée en usine, 38 °C (100 °F). Le tableau de bord indiquera brièvement la température par défaut et passera ensuite à :

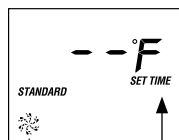



Pompe 1 Icône de réglage bas

Notez que la température de l'eau n'est pas encore affichée car le système exige que l'eau circule pendant environ deux minutes dans le chauffe-eau avant de pouvoir déterminer la température. Ceci s'appelle l'« interrogation ». Elle est indiquée sur l'afficheur par l'icône . Après deux minutes, l'afficheur indiquera la température actuelle de l'eau.





Pump 1 Low speed Icon Flashing

Appuyez sur  pour hausser la température au réglage désiré. L'icône  apparaîtra sur l'afficheur pour indiquer que le dispositif de chauffage a été mis en marche.

En mode standard, le système met automatiquement en marche la pompe 1 en réglage bas à chaque période de 30 minutes pendant au moins 2 minutes. Après 2 minutes, la température de l'eau du spa est déterminée. À ce moment, si la température de l'eau est inférieure à la température réglée, la pompe P1 continuera de fonctionner et l'icône  s'affichera sur le tableau de bord. Le dispositif de chauffage fonctionnera jusqu'à ce que la température de l'eau atteigne la température réglée, après quoi le dispositif de chauffage et la pompe 1 en réglage bas s'éteindront automatiquement.



### POUR VÉRIFIER/CHANGER LA TEMPÉRATURE RÉGLÉE

  La dernière température mesurée est constamment affichée sur le tableau de bord. Lorsque vous appuyez sur l'une ou l'autre de ces touches une seule fois, l'afficheur indiquera la température réglée. Appuyez sur l'une des touches une seconde fois pour élever ou baisser la température réglée. Après 3 secondes, l'afficheur indiquera encore une fois la dernière température mesurée.

La température peut être réglée de 21 °C (70 °F) à 40 °C (104 °F) en tranches de 1°.

### FONCTION DES POMPES/JETS

 de la gauche vers la droite sur le tableau de bord – P1, P2, \*P3 (\*série Titane seulement)

- 1<sup>er</sup> appui – met en marche en réglage bas – l'icône P1  tourne lentement
- 2<sup>e</sup> appui – met la pompe en réglage élevé – l'icône P1  tourne plus rapidement
- 3<sup>e</sup> appui – la pompe s'éteint – aucune icône n'est affichée lorsque la pompe 1 est arrêtée

Lorsque la pompe 1 fonctionne déjà en réglage bas, le 1<sup>er</sup> appui sur la touche P1  fait directement passer la pompe en réglage élevé.

La pompe 1 démarre automatiquement à chaque période de 30 minutes pour mesurer la température de l'eau (en mode STANDARD seulement – voir FONCTIONS DES MODES), lorsqu'un cycle de filtrage est mis en marche ou lorsqu'une condition de gel est détectée.

Lorsque la pompe 2, la pompe 3 ou la soufflerie est manuellement mise en marche, la pompe 1 est automatiquement activée en réglage bas et fonctionne jusqu'à ce que la ou les pompes ou la soufflerie s'arrêtent automatiquement. Si la pompe 2, la pompe 3 ou la soufflerie est mise en marche, même brièvement, et qu'elle est ensuite éteinte, la pompe fonctionnera en réglage bas pendant un minimum de 2 minutes.

#### POMPE 2 (P2)

- 1<sup>er</sup> appui – met la pompe en réglage élevé – l'icône P2  tourne lentement
- 2<sup>e</sup> appui – la pompe s'éteint – aucune icône n'est affichée lorsque la pompe 2 est arrêtée

#### POMPE 3 (P3) – SÉRIE TITANE SEULEMENT

- 1<sup>e</sup> appui – met la pompe en réglage élevé – l'icône P3 tourne rapidement
- 2<sup>e</sup> appui – la pompe s'éteint – aucune icône n'est affichée lorsque la pompe 3 est arrêtée

### ARRÊTS AUTOMATIQUES



P1 réglage élevé, P2 et P3 – 15 minutes  
 P1 réglage bas – 4 heures.



### CYCLE DE NETTOYAGE

Le cycle de nettoyage débute 30 minutes après que la pompe ou les pompes ou la soufflerie a été éteinte manuellement ou automatiquement. La pompe 1 en réglage bas et l'ozonateur (en option) continueront de fonctionner pendant une heure.



### RÉGLAGE DE L'HORLOGE DU SYSTÈME

Le mot *TIME* clignote sur le tableau de bord lors de la mise en marche initiale. Ce rappel disparaît une fois que l'horloge est programmée.

Appuyez sur  et ensuite sur  pour lancer le mode de programmation.

Pour régler l'heure : Appuyez sur  ou  - chaque appui change l'heure par une heure à la fois.

Appuyez sur  pour sauvegarder, et continuez en programmant les minutes.

Pour régler les minutes : Appuyez sur  ou  - chaque appui change l'heure par une heure à la fois.

Appuyez sur la touche  encore une fois pour continuer au mode de programmation du cycle de filtrage (voir ci-dessous)

OU

Appuyez sur la touche  pour sortir du mode de programmation.

Pendant le fonctionnement normal, vous verrez l'heure actuelle pendant 3 secondes en appuyant sur la touche .

### CYCLES DE FILTRAGE

Une fois que l'horloge du système a été programmée, le système mettra automatiquement en marche la pompe 1 en réglage bas pour filtrer l'eau pendant deux heures, deux fois par jour. Pendant le cycle de filtrage, l'afficheur indiquera *FILTER 1* ou *FILTER 2*.

#### RÉGLAGE PAR DÉFAUT EN USINE





'FILTER 1' Le système met automatiquement en marche la pompe 1 en réglage bas afin qu'elle fonctionne de 8 heures à 10 heures. L'indicateur DEL du filtre 1 (F1), situé du côté gauche du tableau de bord, s'allume pendant le fonctionnement du cycle 1.

'FILTER 2' Le système met automatiquement en marche la pompe 1 en réglage bas pour le fonctionnement entre 20 heures et 22 heures. L'indicateur DEL du filtre 2 (F2), situé du côté gauche du tableau de bord, s'allume pendant le fonctionnement du cycle de filtrage 2.





## PROGRAMMATION DES CYCLES DE FILTRAGE

Pour changer les réglages par défaut programmés en usine pour le cycle de filtrage



Appuyez sur  et ensuite sur  et ensuite sur  et ensuite sur  en l'espace de trois secondes.

(Vous serez déjà rendu/e à ce point si vous avez appuyé sur la touche  après avoir terminé la séquence RÉGLAGE DE L'HORLOGE DU SYSTÈME)

À ce point, *PROGRAM*, *FILTER 1* et *START TIME* apparaîtront sur l'afficheur



Pour régler l'heure : Appuyez sur  ou  - chaque appui change l'heure par une heure à la fois.

Appuyez sur  pour sauvegarder, et continuez en programmant les minutes.



Pour régler les minutes : Appuyez sur  ou  - chaque appui change l'heure par cinq minutes à la fois.

Appuyez sur  pour sauvegarder et pour poursuivre

À ce point, *PROGRAM*, *FILTER 1* et *END TIME* apparaîtront sur l'afficheur

Pour régler l'heure : Appuyez sur  ou  - chaque appui change l'heure par une heure à la fois.

Appuyez sur  pour sauvegarder, et continuez en programmant les minutes.

Pour régler les minutes : Appuyez sur  ou  - chaque appui change l'heure par cinq minutes à la fois.

Appuyez sur  pour sauvegarder et pour poursuivre

À ce point, *PROGRAM*, *FILTER 2* et *START TIME* apparaîtront sur l'afficheur

Réglez l'heure tel qu'indiqué ci-dessus

Appuyez sur  pour sauvegarder et pour poursuivre

À ce point, *PROGRAM*, *FILTER 2* et *END TIME* apparaîtront sur l'afficheur

Réglez l'heure tel qu'indiqué ci-dessus

Appuyez sur la touche  encore une fois pour inscrire les heures du cycle de filtrage dans le système et sortir du mode de programmation.





Le voyant « F1 » du côté gauche du tableau de bord s'allumera pour indiquer que le système est en cycle de filtrage 1.

Le voyant « F2 » du côté gauche du tableau de bord s'allumera pour indiquer que le système est en cycle de filtrage 2.

## CYCLE D'ÉPURATION

Le système met automatiquement en marche la soufflerie pendant 30 secondes au début de chaque cycle de filtrage pour insuffler de l'eau fraîche et assainie dans les tuyaux.

## FONCTIONS DES MODES

 Cette touche est utilisée pour faire passer le fonctionnement du spa en mode *STANDARD*, *ECONOMY* ou *SLEEP*. Appuyez sur  pour entrer dans la programmation des modes et appuyez sur  pour choisir le mode désiré. L'afficheur DEL clignotera jusqu'à ce que vous appuyiez de nouveau sur  pour confirmer la sélection.



### MODE STANDARD

Le système fait automatiquement démarrer la pompe 1 en réglage bas à chaque période de 30 minutes pour mesurer la température de l'eau et maintenir la température réglée. Le mot *STANDARD* et la dernière température mesurée demeurent affichés. La température actuelle de l'eau n'est affichée qu'une fois que la pompe a fonctionné pendant au moins 2 minutes.

### MODE ÉCONOMIE

Le système ne se réchauffera jusqu'à la température réglée que pendant les cycles de filtrage. L'afficheur indique le mot *ECONOMY*.

### MODE STANDARD-EN-ÉCONOMIQUE

Pendant que le système est en mode Économie, tout appui sur la touche  ou la touche  causera la mise en marche du mode Standard pendant une heure, après quoi le système reviendra en mode Économie. Appuyez sur  pendant ce temps pour remettre le système en mode économie immédiatement.

### MODE SOMMEIL

Le système ne se réchauffera jusqu'à 10 °C (20 °F) sous la température réglée que pendant les cycles de filtrage. L'afficheur indique le mot *SLEEP*.

## AFFICHEUR À CRISTAUX LIQUIDES (ACL)



Affiche continuellement l'état du spa. Les icônes indiquent les diverses fonctions et données programmées.

### INVERSION ACL

Cette caractéristique vous permet d'inverser l'écran ACL pour une lecture facile dans le spa ou hors du spa. Pour inverser l'affichage,





Série Platine : appuyez sur  ou  et ensuite sur   
Série Titane : appuyez sur 

Pour remettre l'écran ACL en position normale (pour le visionnement à partir de l'extérieur du spa), répétez.

## VERROUILLAGE DU TABLEAU DE BORD VERROUILLAGE DE LA TEMPÉRATURE





Le verrouillage de la température vise à prévenir le réglage non-autorisé de la température de l'eau de votre spa. Lorsque le verrou est enclenché, toutes les fonctions automatiques continuent de fonctionner.

Les touches suivantes doivent être appuyées dans les trois secondes l'une de l'autre pour enclencher le verrou.

 ensuite sur  et ensuite sur P1  et ensuite sur 

## DÉVERROUILLAGE DE LA TEMPÉRATURE

Les touches suivantes doivent être appuyées dans les trois secondes l'une de l'autre pour déclencher le verrou.

 ensuite sur  et ensuite sur P1  et ensuite sur 

Lorsque le verrou est enclenché, le voyant TL (Temperature Lock) du côté gauche du tableau de bord s'illuminera. Seules les touches de la température sur le tableau de bord seront désactivées.

## VERROUILLAGE COMPLET DU TABLEAU DE BORD

La fonction de verrouillage du tableau de bord prévient l'usage non autorisé des commandes du spa. Lorsque le verrou est enclenché, toutes les fonctions automatiques continuent de fonctionner.

Les touches suivantes doivent être appuyées dans les trois secondes l'une de l'autre pour enclencher le verrou.

 ensuite P1  et ensuite sur 

## DÉVERROUILLAGE DU TABLEAU DE BORD

Les touches suivantes doivent être appuyées dans les trois secondes l'une de l'autre pour déclencher le verrou.



 ensuite P1  et ensuite sur 

Lorsque le verrou est enclenché, le voyant TL (Panel Lock) du côté gauche du tableau de bord s'illuminera. Toutes les touches du tableau de bord seront désactivées sauf la touche .

## ATTENTE/VIDANGE

La caractéristique d'attente/vidange permet au système d'arrêter automatiquement de fonctionner, vous permettant de retirer facilement la cartouche-filtre et de vider le spa en toute sécurité. Les touches suivantes doivent être appuyées dans les 3 secondes l'une de l'autre.

Le système sortira automatiquement du mode d'attente après une heure et reprendra son fonctionnement normal.

Appuyez sur  ensuite la touche P2  et l'afficheur fera clignoter :

*SBY* (Série Platine)  
*STANDBY* (Série Titane)



Si le système se réchauffe pendant que le mode d'attente est en marche, le message *SBY* clignotera sur l'affichage et la pompe continuera de fonctionner pendant 15 secondes pour permettre au dispositif de chauffage de refroidir avant de s'arrêter.

Toutes les fonctions d'arrêteront, mais la pompe P1 en réglage bas pourra être activée (en appuyant sur la touche P1  pour permettre la vidange, et l'afficheur indiquera

*DRN* (Série Platine)  
*DRAINING* (Série Titane)

Appuyez sur toute touche autre que la touche P1  pour revenir en mode de fonctionnement normal du système. Pour des directives détaillées, consultez la section VIDANGE DE L'EAU DE VOTRE SPA.

## ÉCLAIRAGE D'AMBIANCE DEL

Appuyez sur  sur le panneau de bord pour lancer la sélection des modes d'éclairage DEL. Appuyez sur  à plusieurs reprises en l'espace de trois secondes, pour parcourir toutes les options de « spectacle de lumières » offerts. Lorsque l'éclairage DEL est éteint pendant plus de 5 secondes et ensuite rallumé, le système recommence le dernier « spectacle de lumières ».

Le système éteint automatiquement l'éclairage d'ambiance après 4 heures.

## SOUFFLERIE EN OPTION – INSTALLÉE EN USINE

 Appuyez sur cette touche pour mettre la soufflerie en marche et l'arrêter.

Le système arrêtera automatiquement la soufflerie après 15 minutes.

## OZONATEUR EN OPTION

L'ozonateur ne fonctionne que pendant les CYCLES DE FILTRAGE et les CYCLES DE NETTOYAGE. L'affichage indiquera l'icône *O3* pendant que l'ozonateur est en marche.

En appuyant sur toute touche sur le tableau de bord, l'ozonateur cessera de fonctionner pendant une heure.

## PROTECTION CONTRE LE GEL

Si le capteur de température détecte une chute jusqu'à 4 °C (39 °F) au sein du chauffe-eau, le système met automatiquement en marche la pompe afin de protéger le système contre le gel. La pompe continuera de fonctionner jusqu'à ce que la température atteigne 5 °C (41 °F). Le système reviendra alors en mode normal.

# SYSTÈMES DE COMMANDE HYDROPOOL – SÉRIE AUTO-NETTOYANTE EUROPE

## SPAS AUTO-NETTOYANTS HYDROPOOL– SÉRIES ARGENT ET OR

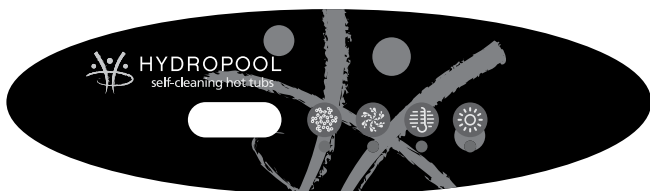

### MISE EN ROUTE INITIALE

Avant de mettre l'alimentation électrique sous tension pour mettre en marche votre spa, il est très important de bien comprendre la séquence des événements qui se déroulent lorsque le système est activé. Ainsi, vous pourrez correctement amorcer la pompe et éviter les dommages au système.

005

Au démarrage initial, ceci apparaîtra sur l'afficheur et le système indiquera quatre groupes de chiffres se succédant (p. ex. 49 ensuite 63 ensuite 37 ensuite 24). Ceci indique la version actuelle du logiciel et la tension d'entrée au système.

Pr



Après la disparition de ces indicateurs au sujet du logiciel, vous verrez apparaître ce message. Ce message vous indique que le système est en MODE D'AMORÇAGE DE LA POMPE. Ce mode durera de 4 à 5 minutes avant de se terminer et de revenir en mode de fonctionnement normal. Vous pouvez aussi sortir manuellement du MODE D'AMORÇAGE DE LA POMPE une fois que la pompe est correctement amorcée.

Dans ce mode, le circuit du dispositif de chauffage est désactivé pour permettre au processus d'amorçage de se dérouler sans risque que l'élément chauffant se mette en marche dans des conditions de basse circulation d'eau ou d'absence de circulation d'eau. Le système ne mettra en marche aucune fonction. Toutefois, en appuyant sur  sur le tableau de bord, vous pourrez mettre la pompe en marche manuellement pour l'amorcer plus facilement.

**Définition :** « Amorcer » une pompe est un terme utilisé pour décrire le processus par lequel l'air coincé dans les tuyaux et l'extrémité d'admission de la pompe (souvent appelé une « poche d'air ») est libéré, permettant ainsi à la pompe de faire circuler l'eau de façon efficace dans le système et jusqu'aux jets.

### MODE D'AMORÇAGE DE LA POMPE

Pr

Dès que vous voyez « PR » sur le tableau de bord, appuyez sur la touche  pour faire démarrer la pompe P1 en réglage bas, et appuyez-la encore une fois pour passer au réglage élevé et ainsi faciliter l'amorçage. Pour obtenir des directives complètes sur l'amorçage de la pompe, consultez la section REMPLISSAGE, VÉRIFICATION ET DÉMARRAGE DU SPA. Une fois que l'amorçage de la pompe s'est correctement effectué, appuyez sur la touche  pour éteindre la pompe.

Ensuite, sortez manuellement du MODE D'AMORÇAGE en appuyant sur la touche . Si vous manquez de sortir manuellement du MODE D'AMORÇAGE, il se terminera automatiquement après 4 à 5 minutes. Avant de sortir de ce mode, assurez-vous que la pompe est bien amorcée.

### FONCTION DE CONTRÔLE ET DE RÉGLAGE DE LA TEMPÉRATURE

Après que vous ayez manuellement sorti le système du MODE D'AMORÇAGE ou que le système l'ait fait lui-même, votre spa se réchauffera automatiquement à la température par défaut réglée en usine, 38 °C (100 °F). Le tableau de bord indiquera brièvement la température par défaut et passera ensuite à :

--

Notez que la température de l'eau n'est pas encore affichée car le système exige que l'eau circule pendant environ deux minutes dans le chauffe-eau avant de pouvoir déterminer la température. Ceci s'appelle l'« interrogation ». Elle est indiquée sur l'afficheur par l'icône --. Après deux minutes, l'afficheur indiquera la température actuelle de l'eau.

102

Appuyez sur la touche  pour hausser la température au réglage désiré. Le voyant indicateur de la chaleur sur le tableau de bord clignotera pendant 90 secondes, pour indiquer que le système n'est pas encore en train de se réchauffer. Ensuite, il cessera de clignoter pour indiquer que le circuit du dispositif de chauffage a été activé et que l'eau du spa a commencé à se réchauffer.

En mode standard, le système met automatiquement en marche la pompe 1 en réglage bas à chaque période de 30 minutes pendant au moins 2 minutes. Après 2 minutes, la température de l'eau du spa est déterminée. À ce moment, si la température de l'eau est inférieure à la température réglée, la pompe P1 continuera de fonctionner et le voyant indicateur de la chaleur, sur le tableau de bord, s'illuminera. Le dispositif de chauffage fonctionnera jusqu'à ce que la température de l'eau atteigne la température réglée, après quoi le dispositif de chauffage et la pompe 1 en réglage bas s'éteindront automatiquement.

## POUR VÉRIFIER/CHANGER LA TEMPÉRATURE RÉGLÉE



La dernière température mesurée est constamment affichée sur le tableau de bord. En appuyant sur cette touche en tout temps pendant le fonctionnement normal, l'afficheur indiquera la température réglée pendant 3 secondes. Appuyez sur cette touche une seconde fois pour élever ou baisser la température réglée. Pour changer la direction du réglage de la température (c.-à-d. pour réduire plutôt qu'augmenter la température), laissez l'afficheur revenir à la température actuelle de l'eau et appuyez encore une fois sur la touche .

La température peut être réglée de 21 °C (70 °F) à 40 °C (104 °F) en tranches de 1°.

## FONCTIONNEMENT DU DISPOSITIF DE CHAUFFAGE

Le dispositif de chauffage ne fonctionne que lorsque la pompe est en réglage bas et s'éteint lorsque la pompe est mise en réglage élevé ou que la soufflerie est mise en marche.

## FONCTION DES POMPES/JETS



Appuyez sur cette touche pour mettre la pompe en marche.

- 1<sup>er</sup> appui – mise en marche en réglage bas
- 2<sup>e</sup> appui – mise en marche en réglage élevé
- 3<sup>e</sup> appui – la pompe s'arrête

Lorsque la pompe fonctionne déjà, le 1<sup>er</sup> appui sur la touche  fait directement passer la pompe en réglage élevé.

La pompe démarre automatiquement en réglage bas à chaque période de 30 minutes pour mesurer la température de l'eau (en mode STANDARD seulement – voir FONCTIONS DES MODES), lorsqu'un cycle de filtrage est mis en marche ou lorsqu'une condition de gel est détectée.

Lorsque la soufflerie (en option) est manuellement activée, la pompe est automatiquement mise en marche en réglage bas et fonctionne jusqu'à ce que la soufflerie s'arrête. Si la soufflerie est mise en marche, même brièvement, et qu'elle est ensuite éteinte, la pompe fonctionnera en réglage bas pendant un minimum de 2 minutes.

## ARRÊTS AUTOMATIQUES



- Réglage élevé – 15 minutes
- Réglage bas – 4 heures

## CYCLES DE FILTRAGE

Le système activera automatiquement la pompe en réglage bas pour filtrer l'eau du bassin une ou deux fois par jour. Cette fonction peut être programmée par l'utilisateur. Le premier cycle de filtrage débute six minutes après la mise en marche initiale de votre bassin. Le deuxième cycle de filtrage débute 12 heures après le début du premier cycle de filtrage. La durée du cycle de filtrage – durée pendant laquelle la pompe fonctionne en réglage bas – est programmable pour 1 à 12 heures (F1 à F12). Le réglage par défaut, programmé en usine, est de 2 heures, deux fois par jour.

## PROGRAMMATION DES CYCLES DE FILTRAGE

Pour changer les réglages par défaut programmés en usine pour le cycle de filtrage

Appuyez sur  et ensuite sur  – la durée actuelle du cycle de filtrage s'affichera



Appuyez sur  encore une fois pour régler la durée du cycle de filtrage



Appuyez sur  pour sortir du mode de programmation et sauvegarder les changements.

## FONCTIONS DES MODES

Une combinaison de touches est utilisée pour faire passer le fonctionnement du spa au mode « STANDARD », « ÉCONOMIE » ou « SOMMEIL ».

## PROGRAMMATION DU MODE

Appuyez sur  et ensuite sur  – le mode actuel clignotera sur l'afficheur

Appuyez sur  et ensuite sur  à plusieurs reprises pour choisir le mode désiré

## MODE STANDARD

Le système fait automatiquement démarrer la pompe en réglage bas à chaque période de 30 minutes pour mesurer la température de l'eau et maintenir la température réglée. L'afficheur indiquera brièvement 5L et indiquera ensuite la dernière température mesurée. La température actuelle de l'eau n'est affichée qu'une fois que la pompe a fonctionné pendant au moins 2 minutes.

## MODE ÉCONOMIE



Le système ne se réchauffera jusqu'à la température réglée que pendant les cycles de filtrage. L'afficheur indiquera E<sub>C</sub> lorsque la température n'est pas actuelle. Lorsque la température est actuelle, l'afficheur alternera entre E<sub>C</sub> et la température de l'eau.

## MODE SOMMEIL

Le système se réchauffera jusqu'à 10 °C (20 °F) de la température réglée que pendant les cycles de filtrage. L'afficheur indiquera 5L jusqu'à ce que le mode soit changé.

## ATTENTE/VIDANGE

La caractéristique d'attente/vidange permet au système d'arrêter automatiquement de fonctionner, vous permettant de retirer facilement la cartouche-filtre et de vider le spa en toute sécurité. Les touches suivantes doivent être appuyées dans les 3 secondes l'une de l'autre.

Appuyez sur  ensuite sur  et l'afficheur fera clignoter *SBY*.



Si le système se réchauffe pendant que le mode d'attente est en marche, le message *SBY* clignotera sur l'affichage et la pompe continuera de fonctionner pendant 15 secondes pour permettre au dispositif de chauffage de refroidir avant de s'arrêter.

Toutes les fonctions s'arrêtent mais la pompe peut être mise en marche en réglage bas (en appuyant sur la touche ) pour faciliter la vidange du spa. L'afficheur indiquera *DN*.

Appuyez sur toute touche autre que la touche  pour revenir en mode de fonctionnement normal du système.

Pour des directives détaillées, consultez la section VIDANGE DE L'EAU DE VOTRE SPA.

## ÉCLAIRAGE D'AMBIANCE DEL

Appuyez sur  sur le panneau de bord pour lancer la sélection des modes d'éclairage DEL. Appuyez sur  à plusieurs reprises en l'espace de trois secondes, pour parcourir toutes les options de « spectacle de lumières » offerts. Lorsque l'éclairage DEL est éteint pendant plus de 5 secondes et ensuite rallumé, le système recommence le dernier « spectacle de lumières ».

Le système éteint automatiquement l'éclairage d'ambiance après 4 heures.

## SOUFFLERIE EN OPTION – INSTALLÉE EN USINE

 Appuyez sur cette touche pour mettre la soufflerie en marche et l'arrêter.

Le système arrêtera automatiquement la soufflerie après 15 minutes.

## CYCLES D'ÉPURATION – SOUFFLERIE SEULEMENT

Le système met automatiquement en marche la soufflerie pendant 30 secondes au début de chaque cycle de filtrage pour insuffler de l'eau fraîche et assainir dans les tuyaux.

## OZONATEUR EN OPTION

L'ozonateur ne fonctionne que pendant les CYCLES DE FILTRAGE.

## PROTECTION CONTRE LE GEL

Si le capteur de température détecte une chute jusqu'à 4 °C (39 °F) au sein du chauffe-eau, le système met automatiquement en marche la pompe afin de protéger le système contre le gel. La pompe continuera de fonctionner jusqu'à ce que la température atteigne 5 °C (41 °F). Le système reviendra alors en mode normal.



# SYSTÈMES DE COMMANDE HYDROPOOL – SÉRIE AUTO-NETTOYANTE EUROPE

SPAS AUTO-NETTOYANTS HYDROPOOL – SÉRIES PLATINE ET TITANE/SÉRIE LIMITÉE ET DE LUXE



Titane



Série Platine/Série Limitée/Série De Luxe

## MISE EN ROUTE INITIALE

Avant de mettre l'alimentation électrique sous tension pour mettre en marche votre spa, il est très important de bien comprendre la séquence des événements qui se déroulent lorsque le système est activé. Ainsi, vous pourrez correctement amorcer la pompe et éviter les dommages au système.



Au démarrage initial, ceci apparaîtra sur l'afficheur et le système indiquera quatre groupes de chiffres se succédant (p. ex. 100 ensuite 114 ensuite 28 ensuite 240). Ceci indique la version actuelle du logiciel et la tension d'entrée au système.

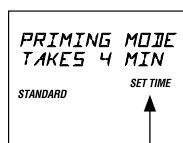







Après la disparition de ces indicateurs au sujet du logiciel, vous verrez apparaître ce message. Ce message vous indique que le système est en **MODE D'AMORÇAGE DE LA POMPE**. Ce mode durera de 4 à 5 minutes avant de se terminer et de revenir en mode de fonctionnement normal. Vous pouvez aussi sortir manuellement du **MODE D'AMORÇAGE DE LA POMPE** une fois que les pompes sont correctement amorcées.

Dans ce mode, le circuit du dispositif de chauffage est désactivé pour permettre au processus d'amorçage de se dérouler sans risque que l'élément chauffant se mette en marche dans des conditions de basse circulation d'eau ou d'absence de circulation d'eau. Le système ne mettra en marche aucune fonction. Toutefois, en appuyant sur  sur le tableau de bord, vous pourrez mettre la pompe en marche manuellement pour l'amorcer plus facilement.

**Définition :** « Amorcer » une pompe est un terme utilisé pour décrire le processus par lequel l'air coincé dans les tuyaux et l'extrémité d'admission de la pompe (souvent appelé une « poche d'air ») est libéré, permettant ainsi à la pompe de faire circuler l'eau de façon efficace dans le système et jusqu'aux jets.

## MODE D'AMORÇAGE DE LA POMPE

Dès que vous voyez « PRIMING MODE » sur le tableau de bord, appuyez sur la touche  gauche pour faire démarrer la pompe P1 en réglage bas, et appuyez-la encore une fois pour passer au réglage élevé. Appuyez sur la touche  du centre et sur la touche  de la droite pour mettre en marche la pompe 2 et la \*pompe 3 respectivement (\*Série Titane seulement). Ces deux pompes ne fonctionnent qu'en un seul réglage – le réglage élevé seulement. Toutes les pompes fonctionneront maintenant en réglage élevé pour faciliter l'amorçage. Pour obtenir des directives complètes sur l'amorçage de la pompe, consultez la section REMPLISSAGE, VÉRIFICATION ET DÉMARRAGE DU SPA.

Une fois que l'amorçage de la pompe s'est correctement effectué, appuyez sur les touches  pour éteindre la pompe. Ensuite, sortez manuellement du mode d'amorçage en appuyant sur la touche  ou sur la touche . Si vous manquez de sortir manuellement du **MODE D'AMORÇAGE**, il se terminera automatiquement après 4 à 5 minutes. Avant de sortir de ce mode, assurez-vous que les pompes sont bien amorcées.

## FONCTION DE CONTRÔLE ET DE RÉGLAGE DE LA TEMPÉRATURE

Après que vous ayez manuellement sorti le système du **MODE D'AMORÇAGE** ou que le système l'ait fait lui-même, votre spa se réchauffera automatiquement à la température par défaut réglée en usine, 38 °C (100 °F). Le tableau de bord indiquera brièvement la température par défaut et passera ensuite à :

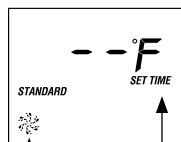

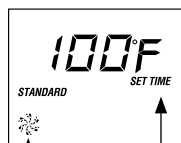

Notez que la température de l'eau n'est pas encore affichée car le système exige que l'eau circule pendant environ deux minutes dans le chauffe-eau avant de pouvoir déterminer la température. Ceci s'appelle l'« interrogation ». Elle est indiquée sur l'afficheur par l'icône . Après deux minutes, l'afficheur indiquera la température actuelle de l'eau.



Appuyez sur  pour hausser la température au réglage désiré. L'icône  apparaîtra sur l'afficheur pour indiquer que le dispositif de chauffage a été mis en marche.

En mode standard, le système met automatiquement en marche la pompe 1 en réglage bas à chaque période de 30 minutes pendant au moins 2 minutes. Après 2 minutes, la température de l'eau du spa est déterminée. À ce moment, si la température de l'eau est inférieure à la température réglée, la pompe P1 continuera de fonctionner et l'icône  s'affichera sur le tableau de bord. Le dispositif de chauffage fonctionnera jusqu'à ce que la température de l'eau atteigne la température réglée, après quoi le dispositif de chauffage et la pompe 1 en réglage bas s'éteindront automatiquement.

### POUR VÉRIFIER/CHANGER LA TEMPÉRATURE RÉGLÉE

  La dernière température mesurée est constamment affichée sur le tableau de bord. Lorsque vous appuyez sur l'une ou l'autre de ces touches une seule fois, l'afficheur indiquera la température réglée. Appuyez sur l'une des touches une seconde fois pour élever ou baisser la température réglée. Après 3 secondes, l'afficheur indiquera encore une fois la dernière température mesurée.

La température peut être réglée de 21 °C (70 °F) à 40 °C (104 °F) en tranches de 1°.

### FONCTIONNEMENT DU DISPOSITIF DE CHAUFFAGE



Série Platine et Série limitée et De luxe : Pour les spas raccordés à un service d'alimentation électrique de 16A, le dispositif de chauffage ne fonctionne que quand la pompe 1 est en réglage bas et s'arrête lorsque la pompe est mise en réglage élevé ou que la soufflerie est mise en marche.

Série Titane : Pour les spas raccordés à un service d'alimentation électrique de 32A, le dispositif de chauffage fonctionne avec deux pompes en réglage élevé ou une pompe en réglage élevé et la soufflerie.

### FONCTION DES POMPES/JETS

 de la gauche vers la droite sur le tableau de bord  
 - P1, P2, \*P3 (\*série Titane seulement)

#### POMPE 1 (P1)

- 1<sup>er</sup> appui - met en marche en réglage bas - l'icône P1  tourne lentement
- 2<sup>e</sup> appui - met la pompe en réglage élevé - l'icône P1  tourne plus rapidement
- 3<sup>e</sup> appui - la pompe s'éteint - aucune icône n'est affichée lorsque la pompe 1 est arrêtée

Lorsque la pompe 1 fonctionne déjà en réglage bas, le 1<sup>er</sup> appui sur la touche P1  fait directement passer la pompe en réglage élevé.

La pompe 1 démarre automatiquement à chaque période de 30 minutes pour mesurer la température de l'eau (en mode STANDARD seulement - voir FONCTIONS DES MODES), lorsqu'un cycle de filtrage est mis en marche ou lorsqu'une condition de gel est détectée.

Lorsque la pompe 2, la pompe 3 ou la soufflerie est manuellement mise en marche, la pompe 1 est automatiquement activée en réglage bas et fonctionne jusqu'à ce que la ou les pompes ou la soufflerie s'arrêtent automatiquement. Si la pompe 2, la pompe 3 ou la soufflerie est mise en marche, même brièvement, et qu'elle est ensuite éteinte, la pompe fonctionnera en réglage bas pendant un minimum de 2 minutes.

#### POMPE 2 (P2)

- 1<sup>er</sup> appui - met la pompe en réglage élevé - l'icône P2  tourne rapidement
- 2<sup>e</sup> appui - la pompe s'éteint - aucune icône n'est affichée lorsque la pompe 2 est arrêtée

#### POMPE 3 (P3) – SÉRIE TITANE SEULEMENT

- 1<sup>er</sup> appui - met la pompe en réglage élevé - l'icône P3  tourne rapidement
- 2<sup>e</sup> appui - la pompe s'éteint - aucune icône n'est affichée lorsque la pompe 3 est arrêtée

### ARRÊTS AUTOMATIQUES

- P1 réglage élevé, P2 et P3 - 15 minutes
- P1 réglage bas - 4 heures.

### CONDITIONS DE FONCTIONNEMENT DES POMPES ET DE LA SOUFFLERIE

Série Platine et Série limitée et De luxe : Les pompes P1 et P2 prennent priorité sur la soufflerie. Si l'une ou l'autre de ces pompes est en réglage élevé, le système ne mettra pas en marche la soufflerie avant que l'une ou l'autre des pompes s'arrête automatiquement ou qu'elle soit manuellement éteinte par l'utilisateur. De façon semblable, si seulement l'une des pompes est en marche et que la soufflerie est déjà en marche, celle-ci s'arrêtera une fois que la deuxième pompe est mise en marche en réglage élevé.

Exemple 1 : Si les pompes P1 et P2 sont mises en marche en réglage élevé en même temps et que vous appuyez sur la touche de la soufflerie cinq minutes plus tard, la soufflerie se mettra en marche après une attente de 10 minutes (qui est le temps qui reste pour le fonctionnement des pompes P1 et P2 en réglage élevé) et fonctionnera pendant 5 minutes (15 minutes moins 10 minutes)



Exemple 2 : Si l'une des pompes (P1 ou P2) est en marche en réglage élevé et que la soufflerie est mise en marche au même moment, et que vous appuyez sur la touche de la deuxième pompe en réglage élevé cinq minutes plus tard, la soufflerie s'éteindra automatiquement mais le système continuera le décompte d'arrêt. Si, cinq minutes plus tard, la pompe P1 ou P2 est éteinte manuellement par l'utilisateur, la soufflerie se remettra en marche automatiquement et fonctionnera pendant les cinq minutes qui restent avant l'arrêt automatique.



### CYCLE DE NETTOYAGE

Le cycle de nettoyage débute 30 minutes après que la pompe ou les pompes ou la soufflerie a été éteinte manuellement ou automatiquement. La pompe 1 en réglage bas et l'ozonateur (en option) continueront de fonctionner pendant une heure.



### RÉGLAGE DE L'HORLOGE DU SYSTÈME



Le mot *TIME* clignote sur le tableau de bord lors de la mise en marche initiale. Ce rappel disparaît une fois que l'horloge est programmée.

Appuyez sur  et ensuite sur  pour lancer le mode de programmation.

Pour régler l'heure : Appuyez sur  ou  - chaque appui change l'heure par une heure à la fois.

Appuyez sur  pour sauvegarder, et continuez en programmant les minutes.

Pour régler les minutes : Appuyez sur  ou  - chaque appui change l'heure par une heure à la fois.

Appuyez sur  encore une fois pour continuer au mode de programmation du cycle de filtrage (voir ci-dessous), OU appuyez sur la touche  pour sortir du mode de programmation.

Pendant le fonctionnement normal, vous verrez l'heure actuelle pendant 3 secondes en appuyant sur la touche .

## CYCLES DE FILTRAGE





Une fois que l'horloge du système a été programmée, le système mettra automatiquement en marche la pompe 1 en réglage bas pour filtrer l'eau pendant deux heures, deux fois par jour. Pendant le cycle de filtrage, l'afficheur indiquera *FILTER 1* ou *FILTER 2*.

### RÉGLAGE PAR DÉFAUT EN USINE

'**FILTER 1**' Le système met automatiquement en marche la pompe 1 en réglage bas afin qu'elle fonctionne de 8 heures à 10 heures. L'indicateur DEL du filtre 1 (F1), situé du côté gauche du tableau de bord, s'allume pendant le fonctionnement du cycle 1.



'**FILTER 2**' Le système met automatiquement en marche la pompe 1 en réglage bas pour le fonctionnement entre 20 heures et 22 heures. L'indicateur DEL du filtre 2 (F2), situé du côté gauche du tableau de bord, s'allume pendant le fonctionnement du cycle de filtrage 2.

### PROGRAMMATION DES CYCLES DE FILTRAGE



Pour changer les réglages par défaut programmés en usine pour le cycle de filtrage Appuyez sur  et ensuite sur  et ensuite sur  et ensuite sur  en l'espace de trois secondes.

(Vous serez déjà rendu/e à ce point si vous avez appuyé sur la touche  après avoir terminé la séquence RÉGLAGE DE L'HORLOGE DU SYSTÈME)

À ce point, *PROGRAM*, *FILTER 1* et *START TIME* apparaîtront sur l'afficheur



Pour régler l'heure : Appuyez sur  ou  - chaque appui change l'heure par une heure à la fois.

Appuyez sur  pour sauvegarder, et continuez en programmant les minutes.



To set minutes: Press  or  - each press changes the time by 5 minutes

Press  to enter, and to proceed

At this point *PROGRAM*, *FILTER 1* and *END TIME* will appear on the display

Pour régler les minutes : Appuyez sur  ou  - chaque appui change l'heure par cinq minutes à la fois.

Appuyez sur  pour sauvegarder et pour poursuivre

Pour régler les minutes : Appuyez sur  ou  - chaque appui change l'heure par cinq minutes à la fois.

Appuyez sur  pour sauvegarder et pour poursuivre

À ce point, *PROGRAM*, *FILTER 2* et *START TIME* apparaîtront sur l'afficheur Réglez l'heure tel qu'indiqué ci-dessus

Appuyez sur  pour sauvegarder et pour poursuivre

À ce point, *PROGRAM*, *FILTER 2* et *END TIME* apparaîtront sur l'afficheur

Réglez l'heure tel qu'indiqué ci-dessus

Appuyez sur la touche  encore une fois pour inscrire les heures du cycle de filtrage dans le système et sortir du mode de programmation.





Le voyant « F1 » du côté gauche du tableau de bord s'allumera pour indiquer que le système est en cycle de filtrage 1.

Le voyant « F2 » du côté gauche du tableau de bord s'allumera pour indiquer que le système est en cycle de filtrage 2.

### CYCLE D'ÉPURATION

Le système met automatiquement en marche la soufflerie pendant 30 secondes au début de chaque cycle de filtrage pour insuffler de l'eau fraîche et assainie dans les tuyaux.

### FONCTIONS DES MODES

 Cette touche est utilisée pour faire passer le fonctionnement du spa en mode *STANDARD*, *ECONOMY* ou *SLEEP*. Appuyez sur  pour entrer dans la programmation des modes et appuyez sur  pour choisir le mode désiré. L'afficheur DEL clignotera jusqu'à ce que vous appuyiez de nouveau sur  pour confirmer la sélection.



#### MODE STANDARD

Le système fait automatiquement démarrer la pompe 1 en réglage bas à chaque période de 30 minutes pour mesurer la température de l'eau et maintenir la température réglée. Le mot *STANDARD* et la dernière température mesurée demeurent affichés. La température actuelle de l'eau n'est affichée qu'une fois que la pompe a fonctionné pendant au moins 2 minutes.

#### MODE ÉCONOMIE

Le système ne se réchauffera jusqu'à la température réglée que pendant les cycles de filtrage. L'afficheur indique le mot *ECONOMY*.

#### MODE STANDARD-EN-ÉCONOMIQUE

Pendant que le système est en mode économie, appuyez sur toute touche  ou sur la touche  pour que le système s'active en mode standard pendant une heure, après quoi le système reviendra en mode économie. Appuyez sur la touche  pendant ce temps remettra le système en mode économie immédiatement.

#### MODE SOMMEIL

Le système ne se réchauffera jusqu'à 10 °C (20 °F) sous la température réglée que pendant les cycles de filtrage. L'afficheur indique le mot *SLEEP*.

## AFFICHEUR À CRISTAUX LIQUIDES (ACL)



Affiche continuellement l'état du spa. Les icônes indiquent les diverses fonctions et données programmées.

### INVERSION ACL

Cette caractéristique vous permet d'inverser l'écran ACL pour une lecture facile dans le spa ou hors du spa. Pour inverser l'affichage,





Série Platine : appuyez sur  ou  et ensuite sur   
 Série Titane : appuyez sur 

Pour remettre l'écran ACL en position normale (pour le visionnement à partir de l'extérieur du spa), répétez.

## FONCTIONS DE VERROUILLAGE DU TABLEAU DE BORD VERROUILLAGE DE LA TEMPÉRATURE



Le verrouillage de la température vise à prévenir le réglage non-automatisé de la température de l'eau de votre spa. Lorsque le verrou est enclenché, toutes les fonctions automatiques continuent de fonctionner.

Les touches suivantes doivent être appuyées dans les trois secondes l'une de l'autre pour enclencher le verrou.

 et ensuite  et ensuite P1  et ensuite 

### DÉVERROUILLAGE DE LA TEMPÉRATURE

Les touches suivantes doivent être appuyées dans les trois secondes l'une de l'autre pour déclencher le verrou.

 et ensuite  et ensuite P1  et ensuite 

Lorsque le verrou est enclenché, le voyant TL (Temperature Lock) du côté gauche du tableau de bord s'illuminera. Seules les touches de la température sur le tableau de bord seront désactivées.

### VERROUILLAGE COMPLET DU TABLEAU DE BORD

La fonction de verrouillage du tableau de bord prévient l'usage non autorisé des commandes du spa. Lorsque le verrou est enclenché, toutes les fonctions automatiques continuent de fonctionner.

Les touches suivantes doivent être appuyées dans les trois secondes l'une de l'autre pour enclencher le verrou.

 ensuite P1  et ensuite 

### DÉVERROUILLAGE DU TABLEAU DE BORD

Les touches suivantes doivent être appuyées dans les trois secondes l'une de l'autre pour déclencher le verrou.



 ensuite P1  et ensuite 

Lorsque le verrou est enclenché, le voyant PL (Panel Lock) du côté gauche du tableau de bord s'illuminera. Toutes les touches du tableau de bord seront désactivées sauf la touche .

## ATTENTE/VIDANGE

La caractéristique d'attente/vidange permet au système d'arrêter automatiquement de fonctionner, vous permettant de retirer facilement la cartouche-filtre et de vider le spa en toute sécurité. Les touches suivantes doivent être appuyées dans les 3 secondes l'une de l'autre.

Le système sortira automatiquement du mode d'attente après une heure et reprendra son fonctionnement normal.



Appuyez sur  et ensuite sur la touche P2  et l'afficheur fera clignoter :  
*SBY* (Série Platine)  
*STANDBY* (Série Titane)

Si le système se réchauffe pendant que le mode d'attente est en marche, le message *SBY* clignotera sur l'affichage et la pompe continuera de fonctionner pendant 15 secondes pour permettre au dispositif de chauffage de refroidir avant de s'arrêter.

Toutes les fonctions d'arrêteront, mais la pompe P1 en réglage bas pourra être activée (en appuyant sur la touche P1  pour permettre la vidange, et l'afficheur indiquera  
*DRN* (Série Platine)  
*DRAINING* (Série Titane)

Appuyez sur toute touche autre que la touche P1  pour revenir en mode de fonctionnement normal du système. Pour des directives détaillées, consultez la section VIDANGE DE L'EAU DE VOTRE SPA.

## ÉCLAIRAGE D'AMBIANCE DEL

Appuyez sur  sur le panneau de bord pour lancer la sélection des modes d'éclairage DEL. Appuyez sur  à plusieurs reprises en l'espace de trois secondes, pour parcourir toutes les options de « spectacle de lumières » offerts. Lorsque l'éclairage DEL est éteint pendant plus de 5 secondes et ensuite rallumé, le système recommence le dernier « spectacle de lumières ». Le système éteint automatiquement l'éclairage d'ambiance après 4 heures.

## SOUFFLERIE EN OPTION – INSTALLÉE EN USINE

 Appuyez sur cette touche pour mettre la soufflerie en marche et l'arrêter.

Le système arrêtera automatiquement la soufflerie après 15 minutes.

## OZONATEUR EN OPTION

L'ozonateur ne fonctionne que pendant les CYCLES DE FILTRAGE et les CYCLES DE NETTOYAGE. L'affichage indiquera l'icône *OB* pendant que l'ozonateur est en marche.

En appuyant sur toute touche sur le tableau de bord, l'ozonateur cessera de fonctionner pendant une heure.

## PROTECTION CONTRE LE GEL

Si le capteur de température détecte une chute jusqu'à 4 °C (39 °F) au sein du chauffe-eau, le système met automatiquement en marche la pompe afin de protéger le système contre le gel. La pompe continuera de fonctionner jusqu'à ce que la température atteigne 5 °C (41 °F). Le système reviendra alors en mode normal.

## MESSAGES SUR L’AFFICHEUR DE LA COMMANDE DE BORD

**OHH / HTR TEMP LMT / OH / HL**  
(non clignotant)

Surchauffe – Le spa est mis hors service. Un des senseurs a détecté une température de 48 °C (119 °F) au dispositif de chauffage.

**ÉVITEZ D’ENTRER DANS L’EAU !** Retirez le couvercle et laissez refroidir l'eau. Réinitialisez le système en appuyant sur toute touche du tableau de bord. Si le bassin manque de se réinitialiser, interrompez l'alimentation électrique et appelez votre détaillant.

### CAUSES POSSIBLES DE LA SURCHAUFFE

- Cycle de filtrage trop long ou cycles se chevauchant (pompe fonctionnant pendant des périodes prolongées)
- Les poignées des clapets/isolantes sont partiellement fermées
- Conditions météorologiques extrêmement chaudes/températures ambiantes élevées
- Fil de senseur défectueux

**OHS / SPA TEMP LMT / OH / HL**  
(clignotant)

Surchauffe – Le spa est mis hors service. Un des senseurs a détecté que l'eau du spa a atteint 44,5 °C (112 °F).

**ÉVITEZ D’ENTRER DANS L’EAU !** Retirez le couvercle et laissez refroidir l'eau. À 42 °C (107 °F), le système se réinitialisera automatiquement. Si le bassin manque de se réinitialiser, interrompez l'alimentation électrique et appelez votre détaillant.

### CAUSES POSSIBLES DE LA SURCHAUFFE

- Cycle de filtrage trop long ou cycles se chevauchant (pompe fonctionnant pendant des périodes prolongées)
- Les poignées des clapets/isolantes sont partiellement fermées
- Conditions météorologiques extrêmement chaudes/températures ambiantes élevées
- Fil de senseur défectueux

**ICE / FREEZE COND**

Condition potentielle de gel détectée. Les pompes et la soufflerie se mettront en marche automatiquement lorsque la température chute à 4 °F (39 °C) sans égard au mode d'opération.

**SNB / SENSOR B SERVICE REQ**

Le spa est mis hors service – le senseur branché dans le port de senseur « B » ne fonctionne pas.

**SNB / SENSOR B SERVICE REQ**

Le spa est mis hors service – le senseur branché dans le port de senseur « B » ne fonctionne pas.

**SNS / SENSOR SYNC**

Les senseurs sont déséquilibrés – si l'afficheur du tableau de bord alterne entre la température et *SNS*, ce problème est possiblement temporaire et se corrigera de lui-même. Le spa s'arrête complètement lorsque le message *SNS* clignote sur l'afficheur.

**HFL / HTR FLOW LOW**

Un écart de température important a été détecté entre les senseurs. Ceci pourrait révéler un problème de circulation. Vérifiez l'eau du spa et faites le plein au besoin. Si le niveau d'eau est convenable, assurez-vous que les pompes sont amorcées et que les clapets sont entièrement ouverts.

**LF / LOW FLOW**

Le problème de circulation basse persiste – s'affiche lors de la cinquième survenance d'un message *HFL* pendant une période de 24 heures. Le circuit du dispositif de chauffage est désactivé mais les autres fonctions du spa continuent de fonctionner normalement. Vérifiez l'eau du spa et faites le plein au besoin. Si le niveau d'eau est convenable, assurez-vous que les pompes sont amorcées et que les clapets sont entièrement ouverts. Appuyez toute touche du tableau de bord pour réinitialiser.



## MESSAGES SUR L’AFFICHEUR DE LA COMMANDE DE BORD (SUITE)

**dr** / **HEATER MAY BE DRY-WILL RETEST SHORTLY**  
Niveau d'eau inadéquat détecté dans le chambre du dispositif de chauffage – Vérifiez le niveau d'eau du spa et faites le plein au besoin. Si le niveau d'eau est convenable, assurez-vous que les pompes sont amorcées et que les clapets sont entièrement ouverts. Appuyez toute touche du tableau de bord pour réinitialiser.

**dry** / **HEATER DRY SERVICE REQ**  
Niveau d'eau inadéquat détecté dans la chambre du dispositif de chauffage – s'affiche lors de la troisième survenance d'un message **DR** au cours d'une période de 24 heures. Le spa s'arrête complètement lorsque le message **DRY** clignote sur l'afficheur. Vérifiez l'eau du spa et faites le plein au besoin. Si le niveau d'eau est convenable, assurez-vous que les pompes sont amorcées et que les clapets sont entièrement ouverts. Appuyez toute touche du tableau de bord pour réinitialiser.

**Pr** / **PRIMING MODE TAKES 4 MIN**  
Mode d'amorçage – A lieu lorsque le pas est initialement mis en marche ou lorsque l'alimentation électrique est restaurée après une interruption du courant. Permet l'amorçage des pompes en toute sécurité. Voir la section SYSTÈMES DE COMMANDE pour plus de détails

**---** / **--F** / **--C**  
Température inconnue – Une fois que la pompe aura fonctionné pendant 2 minutes, la température actuelle de l'eau sera affichée.

**---** / **----**  
La température actuelle ne s'affiche pas en modes Économie ou Sommeil – Dans ces deux modes, la pompe pourrait demeurer arrêtée pendant des heures entre les cycles de filtrage. Pour voir la température actuelle de l'eau du spa, passez en mode Standard ou mettez la pompe en marche pendant au moins 2 minutes.

**Sby** / **Sbby** / **STANDBY MODE**  
Empêche que le système de commande fonctionne automatiquement pendant l'enlèvement de la cartouche-filtre. Appuyez sur toute touche du tableau de bord (sauf la touche P1) pour revenir au mode de fonctionnement normal.

**drn** / **DRAINING**  
Permet la vidange facile du spa en utilisant la pompe P1 en réglage bas. N'est accessible qu'un mode d'attente. Appuyez sur toute touche du tableau de bord (sauf la touche P1) pour revenir au mode de fonctionnement normal.

**Std** / **STANDARD**  
Le système fonctionne en mode STANDARD. Voir la section SYSTÈMES DE COMMANDE pour plus de détails

**Ecn** / **ECONOMY**  
Le système fonctionne en mode ÉCONOMIE. Voir la section SYSTÈMES DE COMMANDE pour plus de détails

**SE**  
Le système fonctionne en mode **STANDARD-IN-ECONOMY**. Voir la section SYSTÈMES DE COMMANDE pour plus de détails

**SLP** / **SLEEP**  
Le système fonctionne en mode SOMMEIL. Voir la section SYSTÈMES DE COMMANDE pour plus de détails

**COOL**  
Si la température de l'eau du spa atteint un niveau de 7 °C (20 °F) plus froid que la température réglée, le système active automatiquement le dispositif de chauffage pour protéger le spa contre le gel. Cette fonction est normale – aucun correctif n'est nécessaire.

## OPÉRATION DES JETS ET AUTRES FONCTIONS

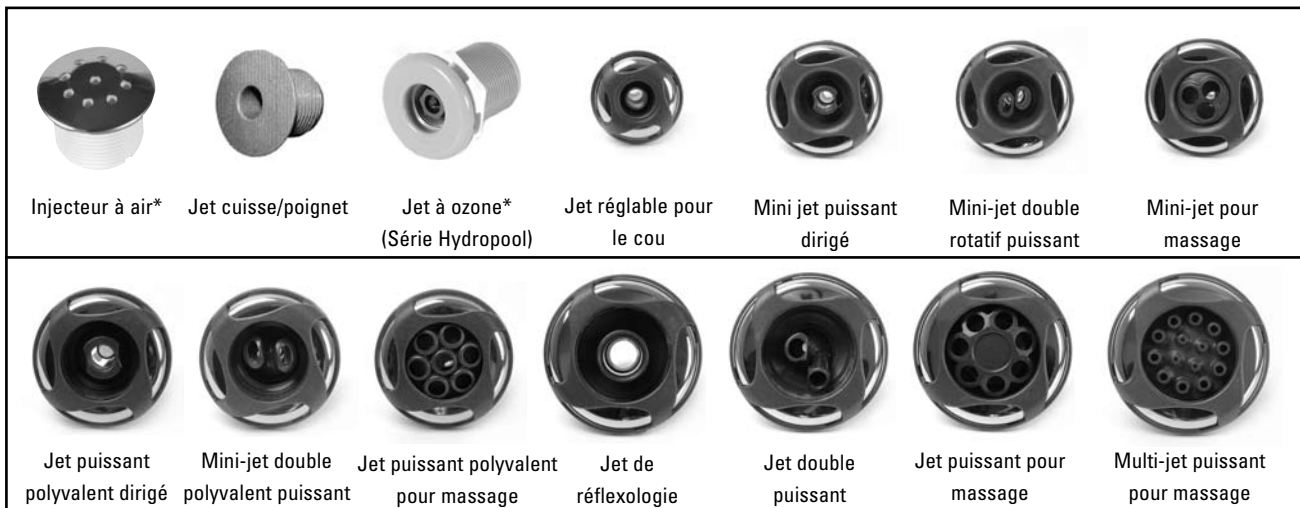

\*jets non-réglables

### RÉGLAGE DU DÉBIT D'EAU

Votre spa HydroPool est doté d'une fonction de réglage du débit d'eau sur certains jets d'hydrothérapie particuliers.

Pour réduire le débit : agrippez le rebord externe du jet et tournez-le dans le sens des aiguilles d'une montre d'environ  $\frac{1}{4}$  de tour. Lorsqu'il s'arrête, le jet est fermé et le débit d'eau est restreint.

Pour augmenter le débit : à partir de la position fermée, faites tourner le jet dans le sens contraire des aiguilles d'une montre d'environ  $\frac{1}{4}$  de tour. Lorsqu'il s'arrête, le jet est ouvert et le débit d'eau maximum est atteint. Ne tentez pas de tourner le jet au-delà de ce point : cela vous ferait dévisser le jet de son culot interne.

### RÉGLAGE DU DÉBIT D'AIR

Votre spa HydroPool est doté d'une fonction de réglage du débit d'air sur certains jets d'hydrothérapie particuliers.

Pour réduire le débit : tournez la poignée de commande de l'air dans le sens des aiguilles d'une montre. Lorsqu'elle s'arrête, la commande d'air est fermée et le débit d'air est restreint.

Pour augmenter le débit : tournez la poignée de commande de l'air dans le sens contraire des aiguilles d'une montre. Lorsqu'elle s'arrête, le débit d'air est entièrement ouvert.

Pour une efficacité de fonctionnement maximale, les commandes d'air doivent demeurer fermées lorsque vous n'utilisez pas le spa.

Lorsque les spas HydroPool sont expédiés de l'usine, tous les jets sont en position ouverte.

### INTERCHANGEABILITÉ DES JETS

Cette superbe fonction vous permet de personnaliser les jets de votre spa HydroPool en fonction de vos besoins particuliers en matière d'hydrothérapie. Des jets de taille et de dimension semblables peuvent être échangés les uns avec les autres si vous désirez, par exemple, remplacer un jet polyvalent double puissant par un jet puissant polyvalent dirigé ou un mini-jet double rotatif puissant par un mini-jet puissant dirigé.



## ENLÈVEMENT ET REMPLACEMENT DES JETS

**JET POLYVALENT/MINI DIRIGÉ ET JET DOUBLE ROTATIF  
JET PUISSANT POUR MASSAGE ET JET DOUBLE ROTATIF**

### ENLÈVEMENT :

- Dévissez le jet de son culot dans le sens contraire des aiguilles d'une montre et retirez-le.

### RÉINSTALLATION :

- Pressez le jet dans son culot jusqu'à ce qu'il s'enclenche en place, en vous assurant que la tige carrée à l'arrière du jet s'aligne avec la rainure du rebord du culot.



## VANNE DE DÉRIVATION

Si votre spa HYDROPOOL est muni d'une vanne de dérivation, celle-ci vous permet de diriger le débit d'eau de façon à hausser la puissance du jet au SIÈGE CAPITAINE ou au SIÈGE BAQUET ou à une combinaison des deux. Tournez simplement la vanne vers la gauche ou la droite.

**Toujours :** remettre la poignée de la vanne dans sa position centrale avant de sortir du spa afin que de l'eau et de l'air circulent au jet d'ozone et à la niche du seau à glace/filtre pour en assurer un bon rendement.

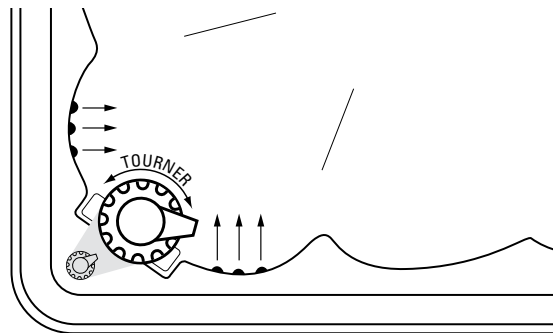

## COMMANDE DE LA CASCADE EN OPTION

Si votre spa est doté de la cascade en option, votre spa sera doté de la vanne de commande du débit de la cascade. La cascade est conçue pour laisser une eau apaisante cascader sur votre cou et vos épaules. Tournez simplement la commande dans le sens des aiguilles d'une montre pour un plus grand débit d'eau et dans le sens contraire des aiguilles d'une montre pour un débit d'eau plus modéré.

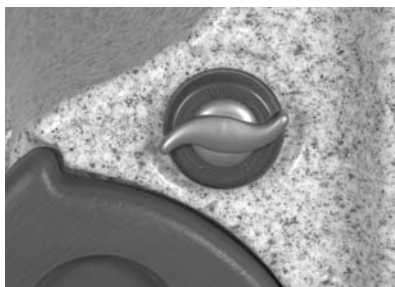

# AUDIO EN AMBIOPHONIE ET SYSTÈMES AUDIO/VIDÉO DE HYDROPOOL

## Guide de démarrage rapide

Écouter la radio .....	35
Écouter un CD .....	35
Visualiser un DVD .....	35

## LECTEUR CD AM/MF

Aperçu des commandes .....	36
Schéma de la télécommande .....	36

### Généralités

Mise en marche/arrêt .....	37
Ouverture et fermeture du panneau avant .....	37
Sélection de la source d'entrée .....	37
Horloge – réglage et visualisation .....	37

### Commandes audio

Réglage du volume .....	37
Mute .....	37
Niveau des basses .....	37
Niveau des aiguës .....	37
Réglage gauche/droite .....	37
Réglage avant/arrière .....	38

### Fonctions radio

Sélection de la bande et sauvegarde des pré-réglages .....	38
Configuration automatique des pré-réglages .....	38
Recherche de stations et réglage manuel .....	38
Balayage .....	38
Balayage des stations pré-réglées .....	38
Fonction locale/à distance .....	38

### Fonctions du lecteur CD

Insérer, faire jouer et éjecter un CD .....	39
Changement de pistes d'un CD et recherche de musique .....	39
Intro, balayage, syntonisation aléatoire et répétition .....	39

## Lecteur DVD

Aperçu des commandes .....	40
Schéma de la télécommande .....	40
Menu de configuration du système .....	41

### Généralités

Mise en marche/arrêt .....	42
Économiseur d'écran .....	42
Insérer et éjecter un DVD .....	42
Sélection de la source d'entrée .....	42
Sourdine .....	42
Format vidéo (PAL/NTSC) .....	42

### Fonctions du lecteur DVD

Lecture / pause .....	42
Défilement rapide avant/arrière, suivant/précédent .....	42
Affichage, titre, sous-titre .....	42
Angle, zoom .....	42
Atteindre, effacer .....	42
Répéter, A – B .....	42
PBC, aléatoire, programme (VCD) .....	42

## TÉLÉVISEUR ACL

### Aperçu des commandes et de la télécommande

Schéma des touches .....	43
Langue de l'affichage à l'écran .....	43
Menu de configuration du système .....	44

### Commandes du syntoniseur télé

Syntoniseurs nord-américains .....	45
Syntoniseurs européens .....	45

### Aperçu de la télécommande Hydropool à

l'épreuve de l'eau en option .....	46
------------------------------------	----

### Télécommande Hydropool à l'épreuve de

l'eau pour le lecteur CD AM/MF – en option .....	47
--	----

### Télécommande Hydropool à l'épreuve de

l'eau pour le lecteur DVD – en option .....	48
---	----

### Télécommande Hydropool à l'épreuve de

l'eau pour l'écran ACL – en option .....	49
--	----

### Télécommande Hydropool à l'épreuve de

l'eau pour le syntoniseur télé – en option .....	50
--	----

# SYSTÈMES AUDIO/VIDÉO EN AMBIOPHONIE SURROUND SOUND<sup>MC</sup> DE HYDROPOOL

## GUIDE DE DÉMARRAGE RAPIDE

POUR TOUS LES SPAS HYDROPOOL DOTÉS D'UN SYSTÈME AMBIOPHONIQUE HYDROPOOL SURROUND SOUND<sup>MC</sup> EN OPTION

Les renseignements suivants vous serviront de guide pour les fonctions fondamentales de votre système audio-vidéo ambiophonique HYDROPOOL SURROUND SOUND<sup>MC</sup>.

### MIE EN MARCHÉ/ARRÊT DU LECTEUR AM/MF CD

- Appuyez sur la touche POWER [3] pour mettre en marche et arrêter le lecteur AM/MF CD

### ÉCOUTER LA RADIO

- Appuyez sur le bouton SOURCE [4] pour passer parmi chacune des sources disponibles : TUNER -> CD -> AU-1 Si un CD n'est pas présent dans le lecteur, la source « CD » n'apparaîtra pas
- Si vous choisissez TUNER, la fréquence de la station choisie s'affichera
- Utilisez le bouton TUNE/SEEK-UP [13] et le bouton TUNE/SEEK-DOWN [14] pour choisir une station

### ÉCOUTER UN CD

- Ouvrez le panneau avant en appuyant sur le bouton d'OUVERTURE DU PANNEAU AVANT [7]
- Insérez un CD dans la fente, étiquette faisant face vers le haut, et fermez le panneau avant
- Le CD joue automatiquement après avoir été inséré

### VISUALISER UN DVD

Sur l'écran ACL\* :

- Appuyez sur le bouton POWER de la télécommande du téléviseur
- Appuyez sur le bouton TV/Video sur la télécommande du téléviseur jusqu'à ce que le mot « S-VIDEO » apparaisse à l'écran

Sur le lecteur DVD :

- Appuyez sur le bouton POWER [1] à l'avant du lecteur DVD ou sur la télécommande du lecteur DVD
- Insérez un DVD dans la fente, étiquette orientée vers le haut
- la lecture du DVD commencera automatiquement dès que le disque est inséré. Pour certains disques DVD, vous devrez appuyer sur le bouton PLAY [10] sur le lecteur DVD ou sur sa télécommande pour commencer à visualiser le DVD.

Sur le lecteur CD AM/MF

- Appuyez sur le bouton SOURCE [4] pour passer tour à tour parmi chacune des sources disponibles : Choisissez AU-1

\* Remarque : L'écran ne fonctionne qu'en utilisant la télécommande infrarouge du fabricant ou la télécommande infrarouge universelle de HydroPool

## LECTEUR CD AM/MF

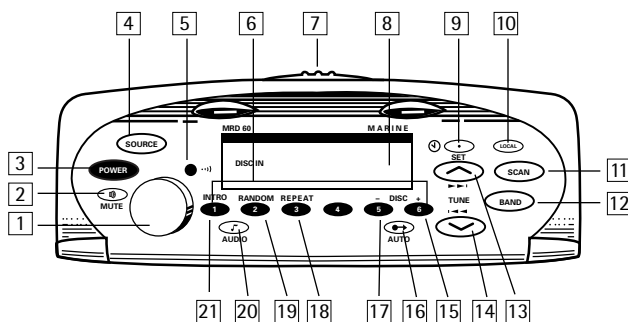

## LECTEUR CD

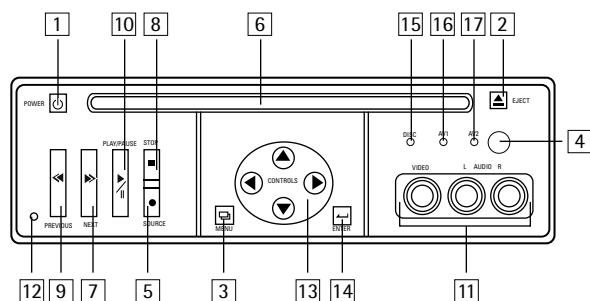

## TÉLÉVISEUR ACL

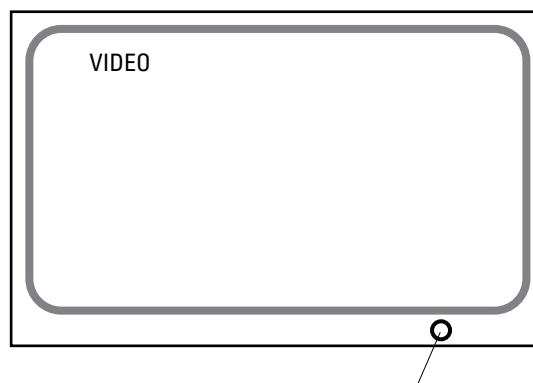

Indicateur DEL de marche



## LECTEUR CD AM/MF HYDROPOOL EN AMBIOPHONIE

### APERÇU DES COMMANDES

1. Réglage du volume
2. Mute
3. Mise en marche/arrêt
4. Source
5. Récepteur infrarouge
6. Boutons de préréglage 1 – 6
7. Ouverture du panneau avant
8. Afficheur
9. Réglage de l'horloge
10. Local
11. Balayage
12. Bande de fréquence
13. Syntoniser/rechercher vers le haut
14. Syntoniser/rechercher vers le bas
15. Disque +
16. Auto
17. Disque -
18. Répéter le CD
19. Lecture aléatoire du CD
20. Audio
21. Intro du CD

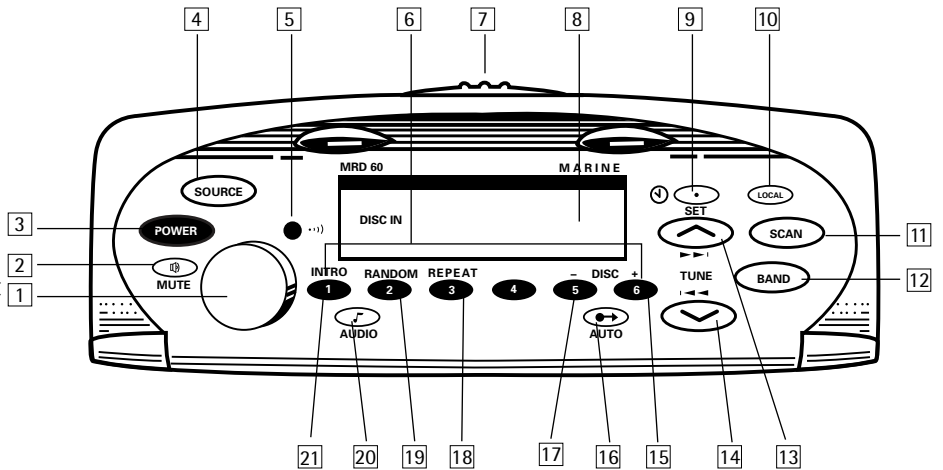

### TOUCHES DE LA TÉLÉCOMMANDE INFRAROUGE

Les fonctions essentielles peuvent être réglées sur le lecteur CD AM/MF ou sur sa télécommande infrarouge

1. Mise en marche/arrêt
2. Volume - Zone 1
3. Mute
4. Source
5. Bande de fréquence
6. Syntoniser/rechercher vers le haut
7. Syntoniser/rechercher vers le bas
8. Auto
9. Répéter le CD
10. Audio
11. Intro
12. Lecture aléatoire
13. Disque - (non applicable)
14. Disque + (non applicable)
15. Source amp. (non applicable)
16. Pause
17. SNC - (non applicable)

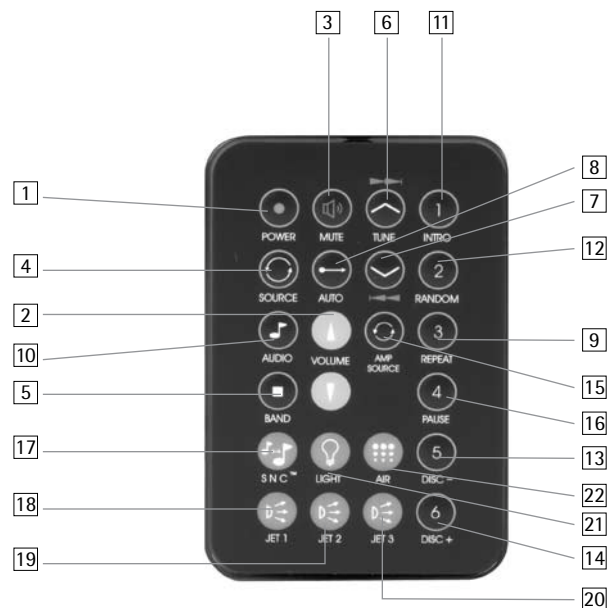

### COMMANDES DU SPA

18. Pompe 1 (P1)
19. Pompe 2 (P2)
20. Pompe 3 (P3)
21. Éclairage
22. Soufflerie

## COMMANDES DU LECTEUR CD AM/MF



### CONSIGNES DE SÉCURITÉ IMPORTANTES

#### MISE EN GARDE – RISQUE D'ÉLECTROCUTION

- Ne laissez pas ouvert le panneau du compartiment
- Ne remplacez les composants que par des composants identiques
- N'opérez pas les commandes de l'équipement audiovisuel pendant que vous êtes dans le spa. Utilisez la(les) télécommande(s) fournie(s)

#### AVERTISSEMENT – PRÉVENEZ L'ÉLECTROCUTION

- Ne raccordez aucun dispositif auxiliaire au système
- Ne tentez pas de réparer vous-même ce produit. L'ouverture ou l'enlèvement des panneaux pourrait vous exposer à des tensions élevées ou à d'autres risques de blessure. Confiez toute tâche de réparation à du personnel qualifié.
- Si de l'eau pénètre dans le boîtier de l'équipement, ou si vous constatez tout signe de dommage potentiel, éteignez l'appareil et adressez-vous à des techniciens qualifiés
- Cet appareil doit être périodiquement entretenu pour en assurer le bon fonctionnement

### GÉNÉRALITÉS

#### MISE EN MARCHE/ARRÊT

- 1 Appuyez une seule fois sur la touche POWER du système ou de la télécommande IR pour mettre le système en marche et appuyez-la une seule fois pour arrêter le système.
- 2 REMARQUE : La radio doit être en marche pour que le lecteur DVD et le téléviseur ACL puissent aussi l'être.

#### OUVERTURE ET FERMETURE DU PANNEAU AVANT

- 1 OUVERTURE : Placez le pouce sur le bouton d'ouverture du panneau avant et le majeur sur la saillie du panneau avant. Pressez fermement la touche tout en tirant délicatement le panneau avant
- 2 FERMETURE : Repliez le panneau avant et pressez-le fermement jusqu'à ce que vous entendiez un « clic »
- 3 Sauf lorsque vous changez le CD, assurez-vous que le panneau avant est fermé en tout temps pour prévenir que de l'eau pénètre dans le système et l'endommagement

#### SÉLECTION DE LA SOURCE D'ENTRÉE

- 1 Appuyez sur le bouton SOURCE pour passer tour à tour parmi chacune des sources disponibles : La séquence est : TUNER -> CD -> AU-1
- 2 Si un CD n'est pas présent dans le lecteur, la source « CD » n'apparaîtra pas. La séquence est : TUNER -> AU-1

### HORLOGE

#### VISUALISATION DE L'HORLOGE

- 1 Appuyez sur la touche SET pour basculer l'affichage de l'horloge au mode radio et vice-versa. Le système affichera automatiquement l'horloge lorsque les commandes de la radio ne sont pas utilisées

#### RÉGLAGE DE L'HORLOGE

- 1 Appuyez et tenez enfoncée la touche SET pendant 2 secondes, jusqu'à ce que le premier chiffre de l'heure commence à clignoter
- 2 Utilisez les touches TUNE/SEEK-UP ou TUNE/SEEK-DOWN pour régler l'heure. Pendant le réglage de l'horloge, remarquez la présence de l'indicateur AM/PM à gauche
- 3 Appuyez sur SET de nouveau pour régler les minutes. Réglez, comme ci-dessus.
- 4 Appuyez sur la touche SET une dernière fois pour sauvegarder les réglages et terminer le réglage de l'heure
- 5 Le système reviendra automatiquement en mode horloge et l'heure apparaîtra trois secondes plus tard

### COMMANDES AUDIO

#### RÉGLAGE DU VOLUME

- 1 Régle le volume du lecteur CD/radio AM/MF et celui du téléviseur et du lecteur DVD
- 2 Faites tourner le bouton du VOLUME pour hausser ou baisser le volume (0-31)
- 3 Le réglage actuel du volume est momentanément affiché
- 4 Lorsque vous regardez le téléviseur ou un DVD : réglez le volume à « 15 » et utilisez le réglage de volume du téléviseur pour régler le niveau sonore

#### SOURDINE

- 1 Appuyez une seule fois sur la touche MUTE pour mettre l'audio en sourdine. Le mot « MUTE » clignotera sur l'afficheur
- 2 Appuyez sur la touche MUTE encore une fois ou faites tourner le bouton du volume pour remettre l'audio en marche

#### NIVEAU DES GRAVES

- 1 Appuyez sur la touche AUDIO jusqu'à ce que « BAS » figure sur l'afficheur
- 2 Faites tourner le bouton du VOLUME pour régler les graves. « C-0 » indique un réglage neutre des graves (préréglage par défaut). « -2 » à « -12 » indique des graves réduites. « +2 » à « +12 » indique des graves plus élevées.
- 3 Le système reviendra automatiquement en mode volume si rien n'est changé pendant 3 secondes

#### NIVEAU DES AIGÜES

- 1 Appuyez sur la touche AUDIO jusqu'à ce que « TRE » figure sur l'afficheur
- 2 Faites tourner le bouton du VOLUME pour régler les aigües. « C-0 » indique un réglage neutre des aigües (préréglage par défaut). « -2 » à « -12 » indique des aigües réduites. « +2 » à « +12 » indique des aigües plus élevées.
- 3 Le système reviendra automatiquement en mode volume si rien n'est changé pendant 3 secondes

#### RÉGLAGE GAUCHE/DROITE

- 1 Appuyez sur la touche AUDIO jusqu'à ce que « BAL » figure sur l'afficheur
- 2 Faites tourner le bouton du VOLUME pour régler les graves. « C-0 » indique un équilibre sonore au centre (préréglage par défaut). « R1 » à « R15 » indique un équilibre sonore vers la droite. « L1 » à « L15 » indique un équilibre sonore vers la gauche
- 3 Le système reviendra automatiquement en mode volume si rien n'est changé pendant 3 secondes

## COMMANDES DU LECTEUR CD AM/MF

### RÉGLAGE AVANT/ARRIÈRE

- 1 Appuyez sur la touche AUDIO jusqu'à ce que « FADE » figure sur l'afficheur
- 2 Faites tourner le bouton du VOLUME pour faire le réglage. « C-0 » indique un réglage au centre (préréglage par défaut). « R1 » à « R15 » indique un réglage vers l'arrière. « F1 » à « F15 » indique un réglage vers l'avant.
- 3 Le système reviendra automatiquement en mode volume si rien n'est changé pendant 3 secondes

### FONCTIONS RADIO

Appuyez sur la touche SOURCE pour choisir le mode Radio. La fréquence de la station s'affichera

### SÉLECTION DE LA BANDE ET SAUVEGARDE DES PRÉRÉGLAGES

- 1 Appuyez sur le bouton BAND pour passer tour à tour parmi les cinq groupes de bandes de fréquence. La séquence est : FM1 -> FM2 -> FM3 -> AM1 -> AM2. Chaque bande peut conserver jusqu'à 6 préréglages distincts, pour un total de 18 préréglages MF et 12 préréglages AM
- 2 Pour programmer un préréglage : Syntonisez la station désirée, appuyez et tenez enfoncée pendant 2 secondes la touche numérique que vous voulez utiliser pour sauvegarder ce préréglage. « PX », où X représente le numéro du préréglage, s'affichera dans le coin inférieur droit de l'afficheur (p. ex. P6)
- 3 Si l'alimentation électrique du spa est interrompue, ou si vous appuyez sur le commutateur de réinitialisation, les stations préréglées devront être programmées de nouveau

### PROGRAMMATION AUTOMATIQUE DES PRÉRÉGLAGES

- 1 Pour programme automatiquement les préréglages de stations : Appuyez sur une touche de préréglage (1-6) – le système commencera la séquence de programme à cette touche de préréglage particulière
- 2 Tenez enfoncée la touche AUTO pendant 2 secondes ou jusqu'à ce que débute la séquence de programmation
- 3 La première touche de préréglage, et les touches de préréglage suivantes, jusqu'à P6, seront programmées tour à tour à la prochaine station disponible
- 4 Une fois que le cycle se termine, le système demeurera en mode de balayage des préréglages (voir FONCTION DE BALAYAGE DES STATIONS PRÉRÉGLÉES) et continuera de balayer les préréglages programmés jusqu'à ce que vous appuyiez sur la touche AUTO
- 5 Pour ne choisir que les stations dont le signal est puissant, appuyez sur la touche LOCAL
- 6 Les 18 préréglages MF et les 12 préréglages AM peuvent être sauvegardés en séquence en appuyant sur la touche BAND pour passer au nouveau groupe de bande (p. ex. si vous avez commencé par préréglage la bande FM1, vous passerez à la bande FM2 en appuyant sur la touche BAND) et continuer la programmation automatique

### RECHERCHE ET SYNTONISATION MANUELLE

- 1 Appuyez sur la touche TUNE/SEEK-UP ou TUNE/SEEK-DOWN une fois pour automatiquement passer à la prochaine station dont le signal est puissant, vers le haut ou vers le bas (recherche automatique)
- 2 Pour trouver manuellement le signal d'une station, appuyez et tenez enfoncée la touche TUNE/SEEK pendant 2 secondes. En tenant la touche enfoncée, vous monterez ou descendrez dans les fréquences manuellement
- 3 Après avoir atteint la fréquence désirée, relâchez la touche TUNE/SEEK. Le système demeure en mode de réglage manuel pendant 3 secondes après la relâche de la dernière touche, et ce, afin que vous puissiez raffiner votre réglage en appuyant quelques fois de plus sur la touche
- 4 Après 3 secondes, le système retourne en mode de recherche automatique

### FONCTION DE BALAYAGE

- 1 Choisissez tout groupe de bande MF ou AM et appuyez sur SCAN pour entendre quelques secondes de chaque station. L'afficheur clignotera et le système passera automatiquement au signal de la prochaine station pour quelques secondes, et ensuite à la prochaine, et ainsi de suite. Pour arrêter le balayage et continuer d'écouter la station actuellement syntonisée, appuyez encore une fois sur la touche SCAN
- 2 La radio demeure en mode de balayage jusqu'à ce que vous appuyiez encore une fois sur la touche SCAN ou sur l'une des touches TUNE/SEEK

### BALAYAGE DES STATIONS PRÉRÉGLÉES

- 1 Choisissez tout groupe de bande MF ou AM et appuyez sur AUTO pour entendre quelques secondes de chaque station préréglée. L'afficheur fera clignoter le numéro de station préréglée (p.ex. P4) et le système passera automatiquement au signal de la prochaine station préréglée pour quelques secondes, et ensuite à la prochaine, et ainsi de suite. Pour arrêter le balayage et continuer d'écouter la station actuellement syntonisée, appuyez encore une fois sur la touche AUTO
- 2 La radio demeure en mode de balayage des stations préréglées jusqu'à ce que vous appuyiez encore une fois sur la touche AUTO ou sur l'une des touches de préréglage

### FONCTION LOCALE/À DISTANCE

- 1 Appuyez sur la touche LOCAL pour choisir entre le mode de stations locales et le mode « toute station » (par défaut). Lorsque le mot « LOCAL » est affiché, seuls les signaux les plus puissants sont captés en mode RECHERCHE ou BALAYAGE.
- 2 En mode par défaut (lorsque « LOCAL » n'apparaît pas sur l'affichage), toutes les stations utilisables avec une puissance suffisante des signaux seront choisies en mode RECHERCHE ou BALAYAGE

## COMMANDES DU LECTEUR CD AM/MF

### FONCTIONS DU LECTEUR CD INSÉRER, FAIRE JOUER ET ÉJECTER UN CD

- 1 Pour insérer un CD : Ouvrez le panneau avant et insérez le CD dans la fente, étiquette orientée vers le haut. Le CD sera tiré à l'intérieur du lecteur. Fermez le panneau avant. Le système passera automatiquement en mode CD et le symbole « DISC IN » apparaîtra sur l'afficheur indiquant qu'un CD est dans le lecteur.
- 2 Pour faire jouer un CD : La lecture du CD commencera immédiatement. L'afficheur indiquera le numéro de la piste actuellement entendue et la durée de lecture de la piste. Un disque rotatif en 3-D figurera aussi sur l'afficheur pour indiquer qu'un CD joue actuellement.
- 3 Pour retirer un CD : ouvrez le panneau avant et appuyez sur la touche CD ▲ (éjection) du côté gauche du panneau avant. Retirez le CD du lecteur et refermez le panneau.

**MISE EN GARDE :** vous entendrez un « clic » qui indique que le panneau avant a bien été fermé pour prévenir que de l'eau y pénètre et endommage votre système

### CHANGEMENT DE PISTE D'UN CD ET RECHERCHE DE MUSIQUE

- 1 Pour passer à la prochaine piste : appuyez une seule fois sur la touche TUNE/SEEK-UP et le compteur de piste avancera d'une seule piste. À l'atteinte de la dernière piste du CD, le prochain appui sur la touche vous ramènera à la première piste.
- 2 Pour défiler rapidement vers l'avant ou l'arrière parmi les pistes : Appuyez et tenez enfoncée la touche TUNE/SEEK-UP ou TUNE/SEEK-DOWN. En relâchant la touche, le processus s'arrêtera et la lecture commencera à partir de ce point.
- 3 Pour revenir au début de la piste actuellement entendue : appuyez une fois sur la touche TUNE/SEEK-DOWN en tout temps pendant la lecture de la piste. En appuyant sur la touche TUNE/SEEK-DOWN une deuxième fois en l'espace d'une seconde, vous reviendrez à la piste précédente.

### INTRO, BALAYAGE, SYNTONISATION ALÉATOIRE ET RÉPÉTITION

- 1 Balayage intro : appuyez sur la touche INTRO pour choisir le mode de balayage et « SCN » apparaîtra du côté gauche de l'afficheur. Vous entendrez les 10 premières secondes de chaque piste du CD. Pour sortir du mode de balayage, appuyez sur la touche INTRO une deuxième fois ou sur la touche TUNE/SEEK-UP ou TUNE/SEEK-DOWN.
- 2 Lecture aléatoire : appuyez sur la touche RANDOM pour faire jouer les pistes du CD en ordre aléatoire. « RDM » apparaîtra du côté gauche de l'afficheur. Pour quitter le mode de lecture aléatoire, appuyez une deuxième fois sur la touche RANDOM.
- 3 Répétition : appuyez sur la touche REPEAT pour entendre de nouveau la piste en cours de lecture. « RPT » apparaîtra du côté gauche de l'afficheur. Pour quitter le mode de répétition, appuyez une deuxième fois sur la touche REPEAT.



## LECTEUR DVD EN AMBIOPHONIE DE HYDROPOOL

### APERÇU DES COMMANDES

1. Mise en marche/arrêt
2. Éjection
3. Menu
4. Récepteur infrarouge
5. Source
6. Fente à disque
7. Suivant
8. Arrêt
9. Précédent
10. Lecture / pause
11. Entrée vidéo / audio
12. Réinitialisation
13. Boutons du curseur
14. Enter
15. Voyant indicateur du disque
16. Voyant indicateur AV1
17. Voyant indicateur AV2

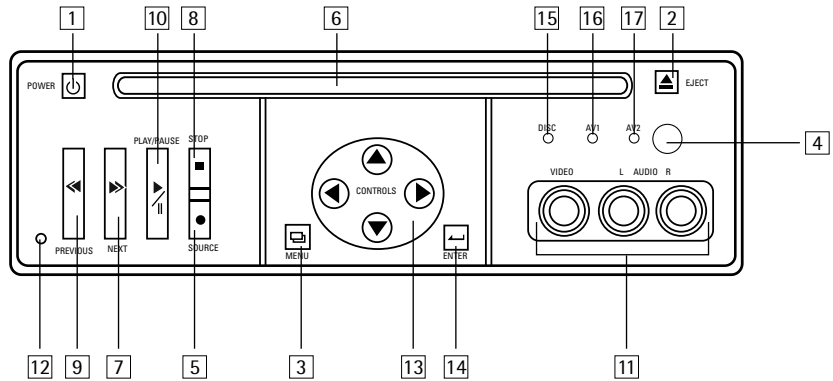

### TOUCHES DE LA TÉLÉCOMMANDE INFRAROUGE

Les fonctions essentielles peuvent être réglées sur le lecteur DVD ou sur sa télécommande IR  
 Les fonctions évoluées ne peuvent être réglées qu'avec la télécommande IR

1. Mise en marche/arrêt
2. Éjection
3. Mute
4. Sous-titres
5. Angle
6. Afficheur
7. Source
8. Configuration
9. PAL/NTSC
10. Attendre
11. Titre
12. Menu
13. Boutons du curseur
14. Enter
15. Défilement lent avant/arrière
16. Répéter le CD
17. Défilement rapide avant/arrière
18. Suivant
19. Arrêt
20. Pause
21. 0 - 9
22. Clear
23. Zoom
24. PBC
25. Lecture aléatoire
26. Programme
27. Répétition
28. A - B

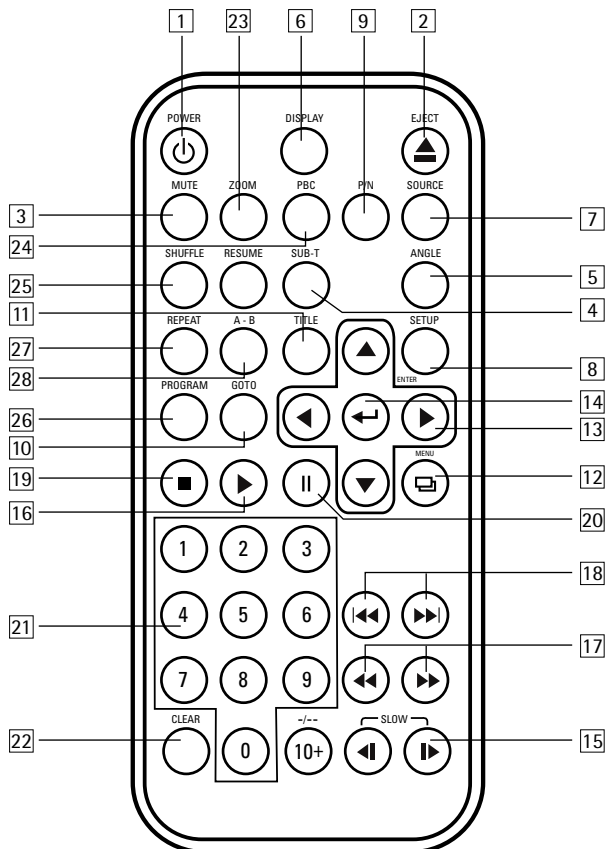



## COMMANDES DU LECTEUR DVD

### MENU DE CONFIGURATION DU SYSTÈME : MENUS ET AFFICHAGES À L'ÉCRAN – APERÇU

Appuyez...

1. ...sur la touche STOP avant de continuer (uniquement si un DVD est en cours de visualisation)
2. ...sur la touche SETUP pour afficher le menu principal de configuration du système
3. ...sur les touches CURSOR pour naviguer dans les sous-menus
4. ...sur la touche ENTER pour faire un choix

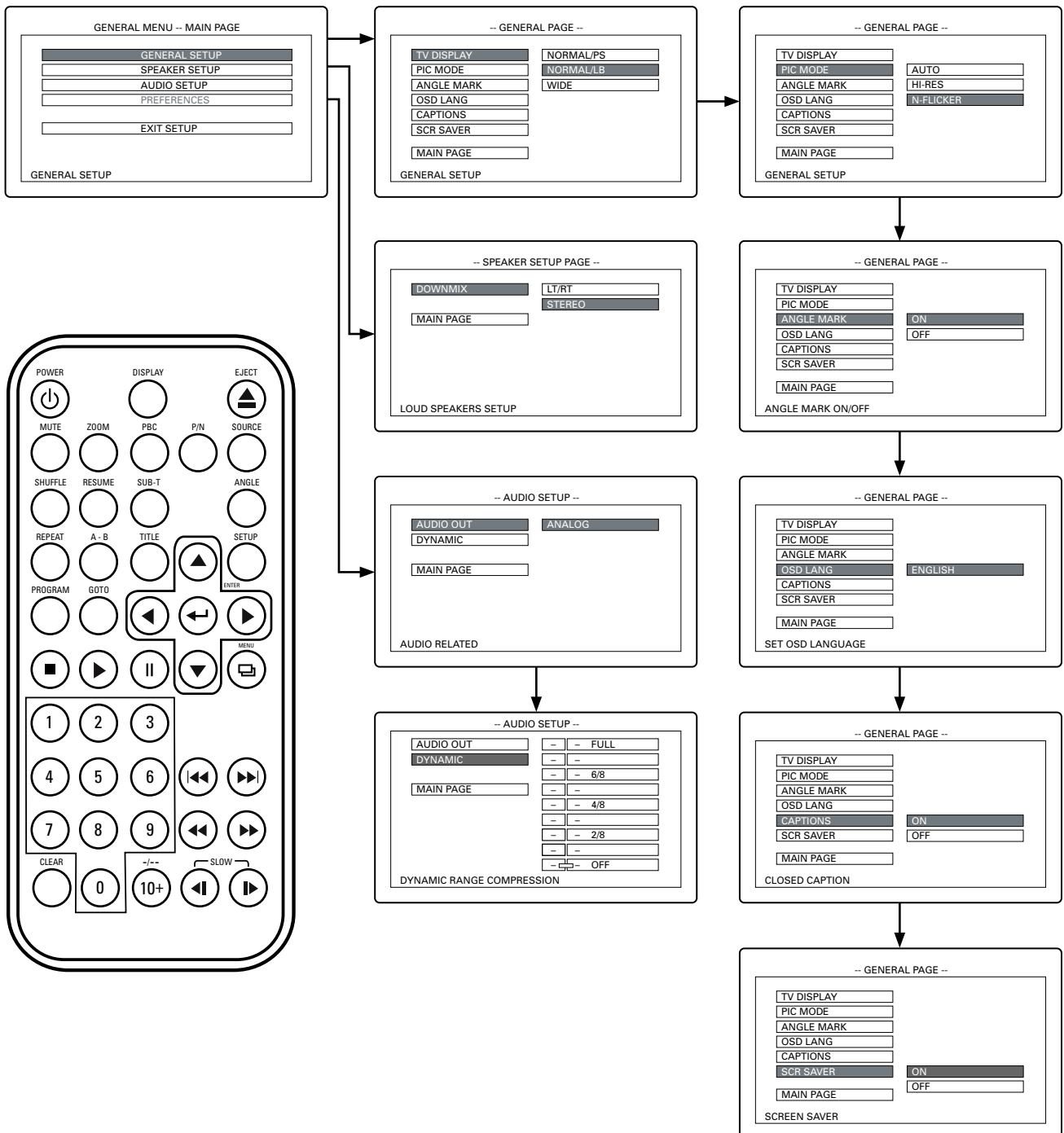

## COMMANDES DU LECTEUR DVD

### GÉNÉRALITÉS

#### MISE EN MARCHÉ/ARRÊT

- 1 Appuyez une seule fois sur la touche POWER du système ou de la télécommande IR pour mettre le système en marche et appuyez-la une seule fois pour arrêter le système. Si un disque est déjà présent dans le lecteur, la lecture commencera automatiquement.
- 2 **REMARQUE** : Le lecteur CD AM/MF doit être en marche pour que le lecteur DVD puisse aussi être mis en marche

#### ÉCONOMISEUR D'ÉCRAN

- 1 Si aucune touche n'est appuyée pendant 5 minutes, l'économiseur d'écran se met en marche automatiquement
- 2 L'économiseur peut être mis en marche ou arrêté dans le menu SETUP sous « Screen Saver »

#### INSÉRER ET ÉJECTER UN DVD

- 1 Pour insérer un DVD : Insérez un DVD dans la fente, étiquette orientée vers le haut. Le DVD sera tiré à l'intérieur du lecteur. « DISC LOADING » s'affichera sur l'afficheur du téléviseur pour indiquer qu'un DVD est présent dans le lecteur. Remarque : La lecture du DVD commencera immédiatement.
- 2 Pour enlever un DVD : appuyez sur la touche EJECT sur le panneau avant. Retirez le DVD du lecteur

**MISE EN GARDE** : assurez-vous que le panneau avant est fermé en tout temps pour prévenir que de l'eau pénètre dans le système et l'endommage

#### SÉLECTION DE LA SOURCE D'ENTRÉE

- 1 Appuyez sur le bouton SOURCE pour passer tour à tour parmi chacune des sources disponibles : La séquence est DISC -> AV1 -> AV2

#### SOURDINE

- 1 Appuyez sur la touche MUTE, sur la télécommande IR du lecteur DVD. Le mot « MUTE » apparaîtra brièvement sur l'écran du téléviseur pour indiquer que l'audio du DVD est en mode de sourdine. Appuyez sur la touche MUTE encore une fois pour sortir du mode de sourdine. Les mots « MUTE OFF » apparaîtront brièvement sur l'écran du téléviseur

**Remarque** : L'utilisation de la fonction de sourdine pour le DVD n'est habituellement pas requise car le volume peut être mis en sourdine par l'entremise du téléviseur ACL ou de la radio

#### PAL/NTSC

- 1 Appuyez sur la touche P/N sur la télécommande IR pour choisir un format de DVD :  
NTSC – format vidéo nord-américain  
PAL – format vidéo européen

#### DVD PLAYER FUNCTION

##### PLAY, PAUSE, FAST FWD/BACK, NEXT/PREVIOUS

- 1 Pour faire jouer un CD : la lecture commence immédiatement dès qu'un disque est inséré. Dans la plupart des cas, le système se rendra au menu-racine du DVD et vous devrez appuyer sur la touche PLAY ou ENTER
- 2 Pause : appuyez sur la touche pendant la lecture pour immobiliser l'image. Appuyez sur la même touche pour reprendre la lecture

- 3 Défilement rapide avant/arrière : Appuyez sur la touche ►► ou ◀◀ pendant la lecture. À chaque appui de la touche, la vitesse de défilement rapide avant/arrière change de la façon suivante : DVD – normal -> 2x -> 4x -> 6x -> 8x -> 20x  
VCD – normal -> 2x -> 4x -> 6x -> 8x
- 4 Suivant/précédent : appuyez sur la touche ►► | pour passer au prochain chapitre (DVD) ou à la prochaine piste (VCD/CD), et appuyez sur la touche | ◀◀ pour passer au chapitre précédent ou à la piste précédente

#### AFFICHAGE, TITRE, SOUS-TITRE

- 1 Affichage : appuyez sur la touche DISPLAY de la télécommande IR pour voir des renseignements au sujet du disque pendant la lecture (chapitre, temps restant, compteur, etc.)
- 2 Titre : appuyez sur la touche TITLE sur la télécommande IR pour afficher le titre du DVD (cette fonction n'est pas offerte pour tous les disques DVD)
- 3 Sous-titres : appuyez sur la touche SUBTITLE de la télécommande IR pour activer/désactiver les sous-titres et(ou) pour choisir la langue des sous-titres (pour DVD offrant des sous-titres en plusieurs langues)

#### ANGLE, ZOOM

- 1 Appuyez sur la touche ANGLE de la télécommande IR pour changer l'angle de visualisation (uniquement pour les DVD dotés de la fonction d'angles multiples)
- 2 Appuyez sur la touche ZOOM de la télécommande IR pour agrandir l'image. En mode « ZOOM », vous ne pourrez voir que la partie agrandie de l'image. Vous ne pourrez pas voir l'image au complet

#### ATTEINDRE, EFFACER

- 1 Appuyez sur la touche GOTO pour choisir un chapitre du DVD à l'aide des touches de chiffres 0-9
- 2 Appuyez sur la touche CLEAR pour effacer un chiffre saisi par erreur

#### RÉPÉTER, A – B

- 1 Appuyez sur la touche REPEAT de la télécommande IR pour choisir de répéter le chapitre que vous syntonisez actuellement ou de répéter le titre au complet. La séquence à l'écran est la suivante CHAPTER REPEAT ON -> TITLE REPEAT ON -> REPEAT OFF
- 2 Appuyez sur la touche A – B de la télécommande IR pour sélectionner et répéter une scène ou un passage particuliers. La séquence à l'écran est A TO B SET A -> A TO B SET B -> A TO B CANCELLED

#### CONTRÔLE DE LECTURE, LECTURE ALÉATOIRE, PROGRAMME (CD VIDÉO seulement)

- 1 Les CD vidéo avec fonction de contrôle de lecture (PBC) peuvent être syntonisés avec ou sans menu. Sur la télécommande IR, appuyez sur la touche PBC
- 2 Appuyez sur la touche RANDOM sur la télécommande IR pour faire jouer les postes en ordre aléatoire
- 3 Appuyez sur la touche PROGRAM pour choisir et programme un ordre selon lequel vous désirez entendre les pistes

# TÉLÉVISEUR ACL AMBIOPHONIQUE DE HYDROPOOL

## APERÇU DES COMMANDES ET DES TOUCHES DE LA TÉLÉCOMMANDE

Vous pouvez avoir accès à toutes les fonctions en utilisant la télécommande IR

- 1 **TV/VIDEO** Appuyez sur cette touche à plusieurs reprises pour choisir la source entre VIDEO, S-VIDEO, YCbCr (vidéo composants) et PC
- 2 **VOLUME** Ces deux touches sont principalement utilisées en conjonction avec les touches MENU et PICTURE.
- 3 **TV MENU** Appuyez sur cette touche pour voir le menu à l'écran. Appuyez sur cette touche à plusieurs reprises pour voir chaque élément du menu tour à tour et pour faire disparaître le menu de l'écran.
- 4 **ENTER** Cette touche est utilisée dans le contexte des menus « disc » et « setup ».
- 5 **LEFT ◀ ▶ RIGHT** Cette touche est utilisée dans le contexte des menus « disc » et « setup ».
- 6 **PICTURE** Utilisez cette touche pour faire apparaître à l'écran le menu « Picture ». Appuyez sur les touches CH ▲/▼ pour passer tour à tour parmi contraste, luminosité, netteté, couleur, teinte. L'élément choisi sera affiché en BLEU. Réglez l'élément choisi avec les touches VOLUME.
- 7 **STATUS** Appuyez sur cette touche à plusieurs reprises pour passer tour à tour entre un réglage d'image personnalisable par l'utilisateur et trois réglages d'image préconfigurés.
- 8 **MUTE** Utilisez cette touche pour couper le son. Appuyez sur la même touche de nouveau pour remettre le son en marche.
- 9 **POWER** Cette touche sert à mettre en marche et éteindre le téléviseur ACL.
- 10 **DISPLAY** Cette touche sert à afficher l'information au sujet de la source de programmation actuelle et à régler la MINUTERIE DE SOMMEIL.
- 11 **CHANNEL UP ▲/▼ DOWN** Vous pouvez utiliser ces touches dans le contexte de certains menus
- 12 **CCD** Appuyez sur cette touche à plusieurs reprises pour passer tour à tour parmi les sous-titres 1, les sous-titres 2, texte 1, texte 2 et OFF.
- 13 **SLEEP** Cette touche vous permet de régler l'écran pour qu'il s'éteigne automatiquement.

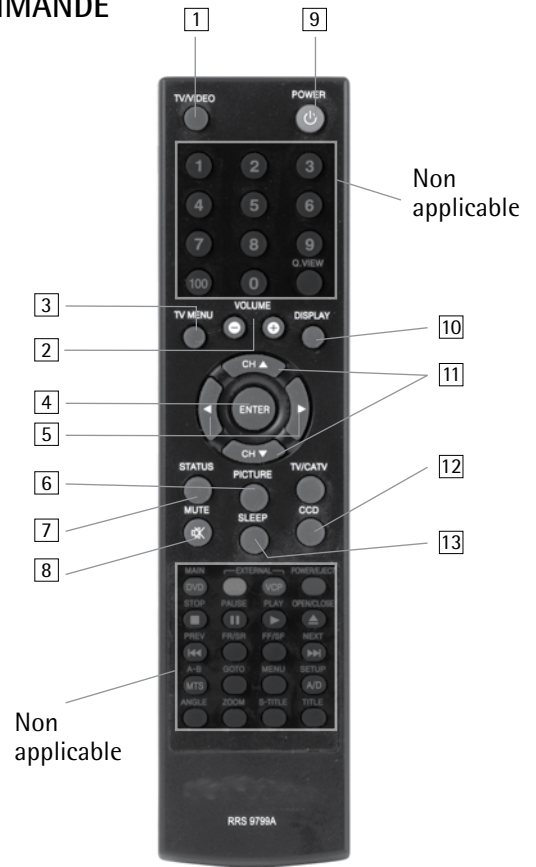

## LANGUE DU MENU À L'ÉCRAN

Pour choisir la langue du menu à l'écran :

1. Appuyez sur la touche TV/MENU
2. Appuyez sur les touches CH ▲/▼ pour atteindre le mode LANGUAGE dans le menu FUNCTION.
3. Appuyez sur la touche VOLUME / pour choisir la langue désirée
4. Appuyez sur TV/MENU pour sortir

Tous les affichages à l'écran seront présentés dans la langue choisie

<b>FUNCTION</b>	
LANGUAGE	English
OSD Position	Mode 1
OSD Color	Mode 1
Melody	On
Wide	On
CCD	Off

▲ Move ± : Sel. □ : Prev.

## COMMANDES DU TÉLÉVISEUR ACL

### MENU DE CONFIGURATION DU SYSTÈME : MENUS ET AFFICHAGES À L'ÉCRAN – APERÇU

Appuyez...

1. ...sur la touche TV/MENU pour afficher le menu principal de configuration du système
2. ....sur la touche CH ▲/▼ pour choisir un sous-menu : image, son, spécial, configuration
3. ...sur la touche VOL +/- pour choisir et régler une option particulière

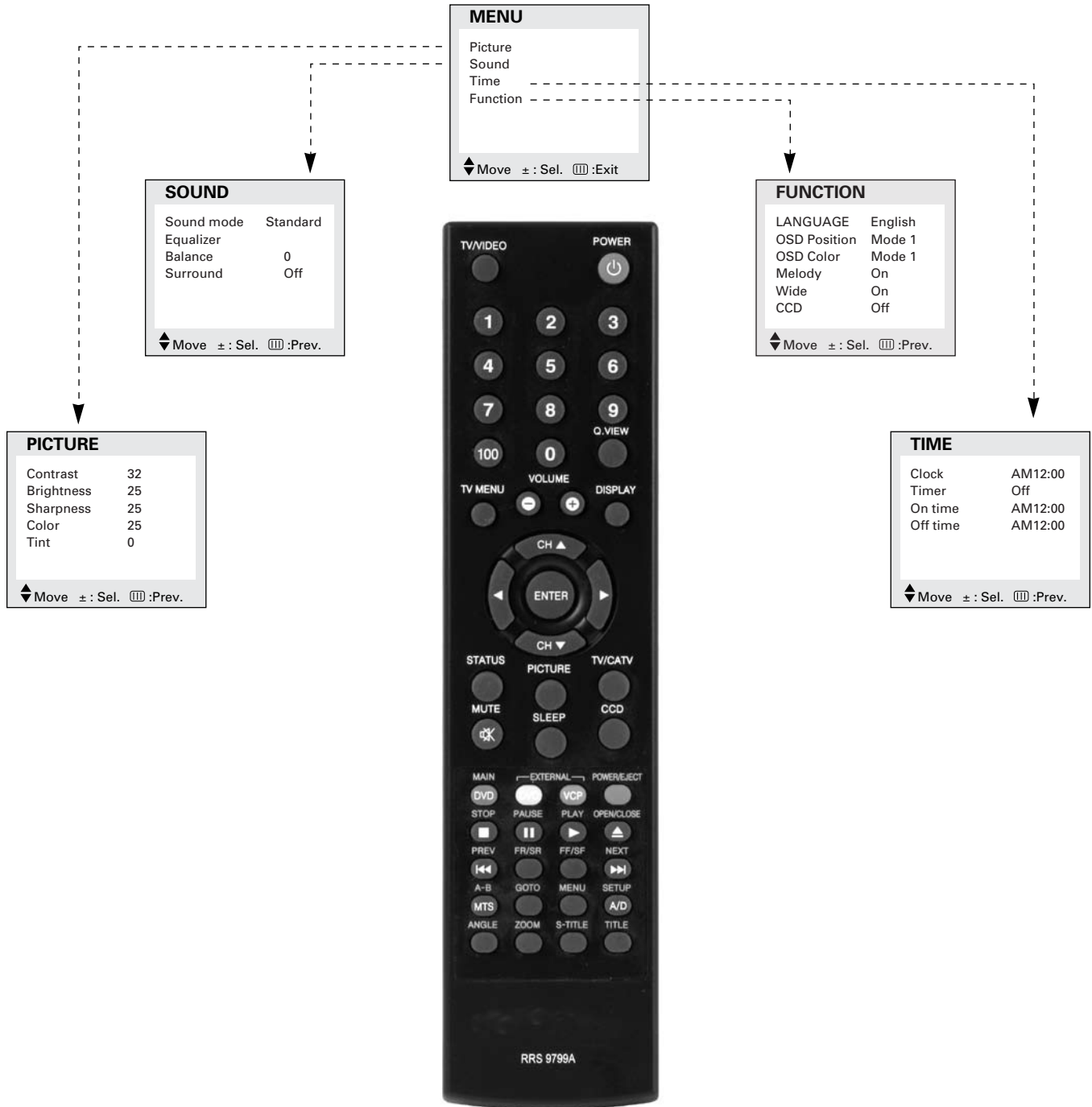

## COMMANDES DU SYNTONISEUR TV

### SYNTONISEURS NORD-AMÉRICAINS

1. Mise en marche/arrêt
2. Réception Air ou CATV
3. CH ▲/▼ pour choisir les chaînes télé
4. Pour balayer automatiquement les chaînes et les intégrer dans la mémoire
5. Pour choisir directement une chaîne particulière
6. +/- pour ajouter ou supprimer des chaînes dans la mémoire

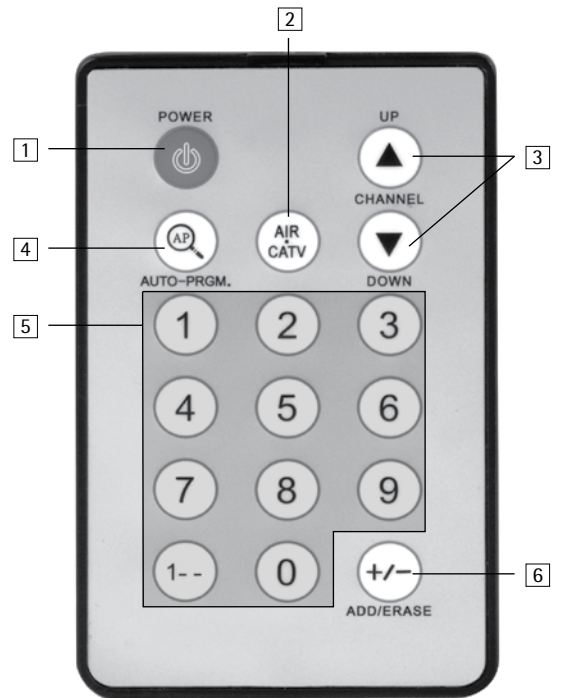

### SYNTONISEURS EUROPÉENS

1. Mise en marche/arrêt
2. Menu : (mode AV seulement) Pour l'accès au menu à l'écran. Utilisez CH-/+ pour choisir l'élément désiré. Utilisez VOL +/- pour régler l'élément désiré.
3. Appuyez sur AVC pour choisir le mode d'entrée : TV, AV1, AV2.
4. Pour balayer automatiquement les chaînes et les intégrer dans la mémoire
5. CH +/- pour choisir les chaînes télé
6. Vol +/- pour régler le niveau sonore
7. Sourdine : Marche/arrêt de l'audio

Remarque : En mode AV, les touches Volume et Mute sont désactivées.

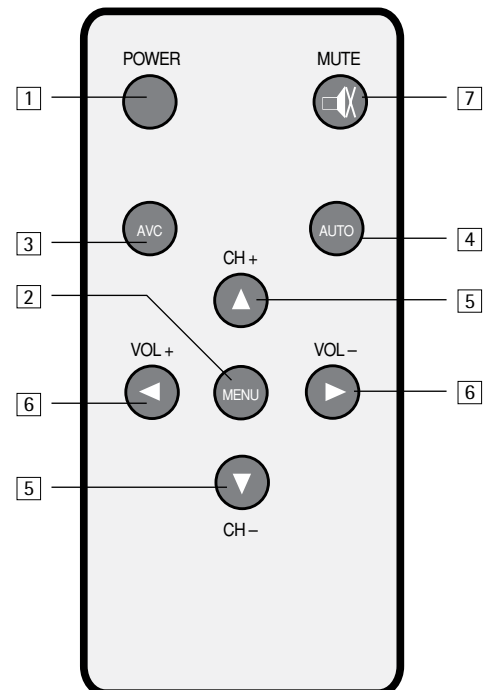



## APERÇU DE LA TÉLÉCOMMANDE À L'ÉPREUVE DE L'EAU EN OPTION DE HYDROPOOL

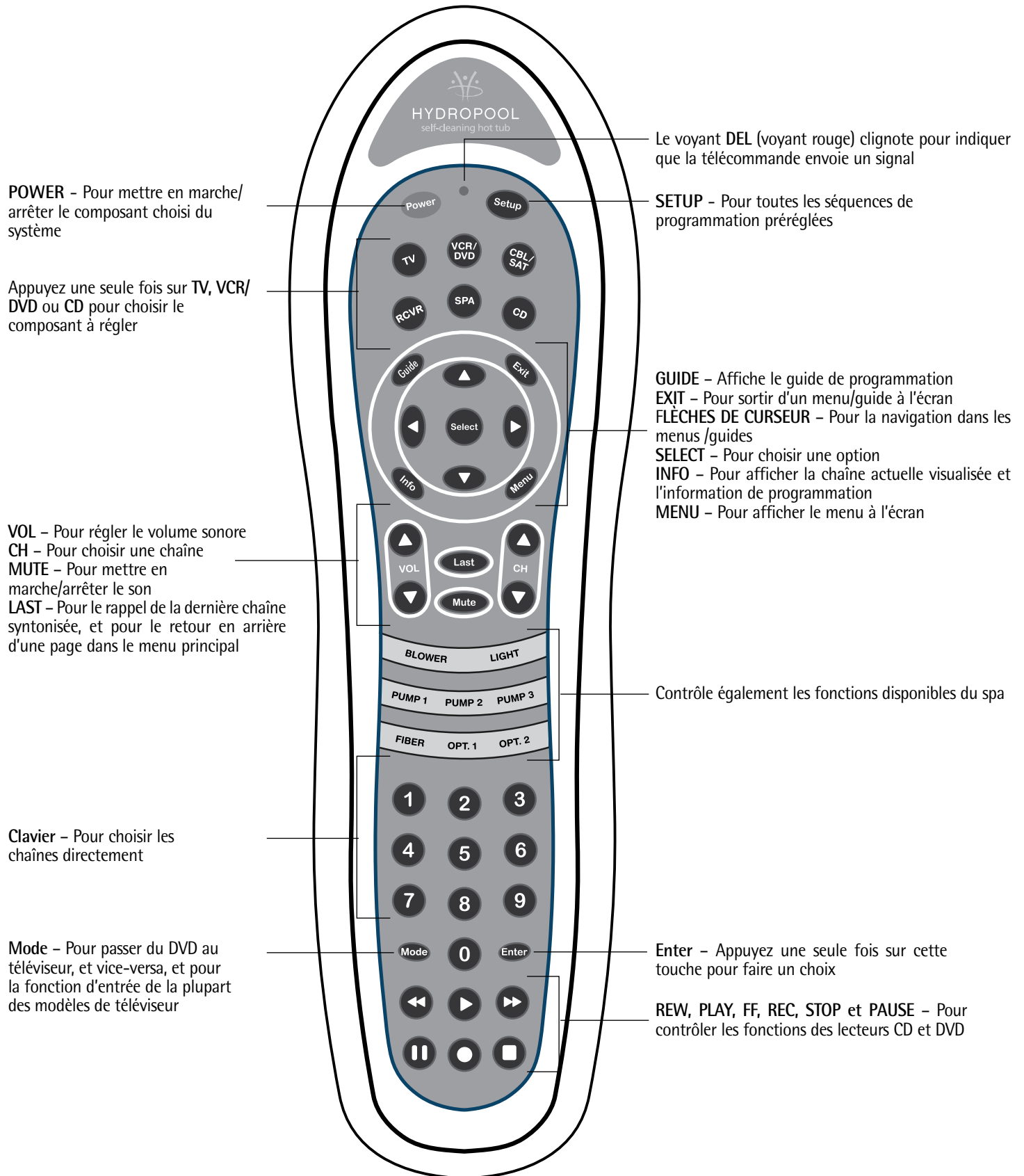

# TÉLÉCOMMANDE HYDROPOOL À L'ÉPREUVE DE L'EAU POUR LE LECTEUR CD AM/MF – EN OPTION

RÉFÉRENCE CROISÉE DES OPTIONS

TÉLÉCOMMANDE STANDARD NON ÉTANCHE  
(INCLUSE)



TÉLÉCOMMANDE HYDROPOOL UNIVERSELLE À  
L'ÉPREUVE DE L'EAU (EN OPTION)

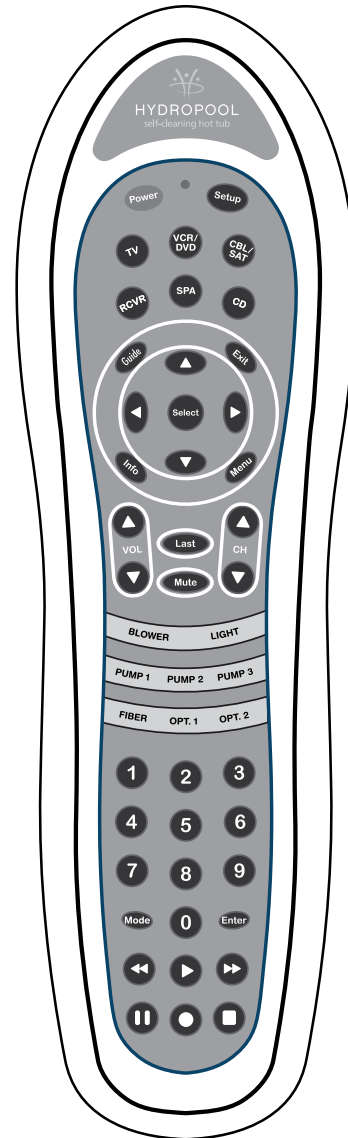

## FONCTIONS

Mise en marche/arrêt .....	CD + mise en marche/arrêt
Réglage du volume.....	VOL ▲/▼
Sourdine .....	Mute
Source .....	Select
Bande .....	Enter
Syntoniser/rechercher vers le haut.....	FF ►►
Syntoniser/rechercher vers le bas.....	REW ◄◄
Auto .....	Mode
Faire jouer le CD .....	Play ►
Audio .....	Record ●

# TÉLÉCOMMANDE HYDROPOOL À L'ÉPREUVE DE L'EAU POUR LE LECTEUR DVD – EN OPTION

## RÉFÉRENCE CROISÉE DES OPTIONS

TÉLÉCOMMANDE STANDARD NON ÉTANCHE (INCLUSE)

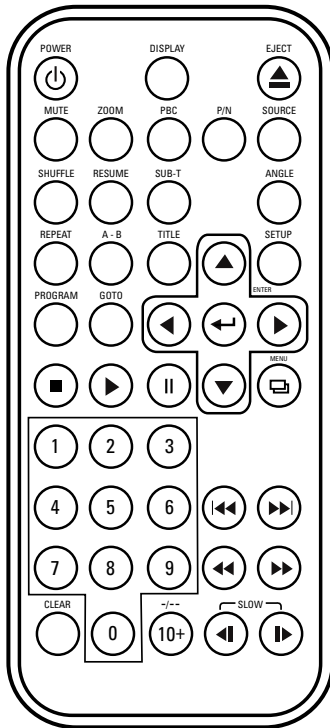

TÉLÉCOMMANDE HYDROPOOL UNIVERSELLE À L'ÉPREUVE DE L'EAU (EN OPTION)

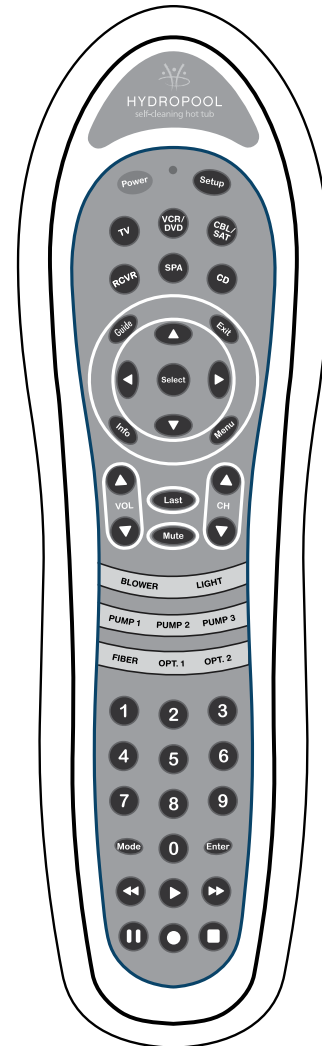

### FONCTIONS

Mise en marche/arrêt .....	VCR/DVD + Power
Éjection .....	Enter
Sourdine .....	Mute
Afficheur .....	Info
Source .....	Mode
Configuration .....	Exit
Menu .....	Menu
Flèches du curseur .....	Flèches du curseur 
Enter .....	Select
Faire jouer le CD .....	Play ▶
Défilement rapide avant/arrière .....	FF ▶▶ / REW ◀◀
Sauter SUIVANT / PRÉCÉDENT .....	CH ▲ / ▼
Arrêt .....	Stop ■
Pause .....	Pause II
Chiffres 0 à 9 .....	Chiffres 0 à 9

# TÉLÉCOMMANDE HYDROPOOL À L'ÉPREUVE DE L'EAU POUR LE TÉLÉVISEUR ACL – EN OPTION

## RÉFÉRENCE CROISÉE DES OPTIONS

TÉLÉCOMMANDE STANDARD NON ÉTANCHE  
(INCLUDE)

TÉLÉCOMMANDE HYDROPOOL UNIVERSELLE À  
L'ÉPREUVE DE L'EAU (EN OPTION)

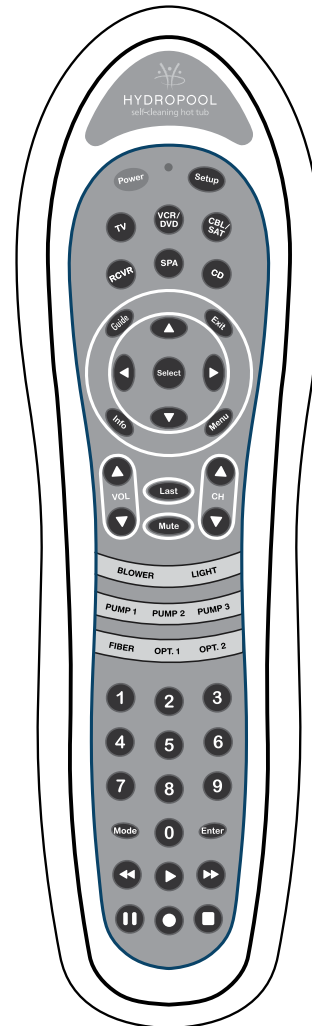

### FONCTIONS

Mise en marche/arrêt .....	TV + Power
Sourdine .....	Mute
Chiffres 0 à 9 .....	Chiffres 0 à 9
TV/AV .....	Mode
Menu .....	Menu
CH (changement de chaîne haut/bas) .....	CH ▲/▼
Curseurs de navigation dans les menus .....	Flèches du curseur
Entrée .....	Select
VOL (changement du volume haut/bas) .....	VOL ▲/▼
Sommeil .....	Record
CCD .....	Stop
Image .....	Guide
État .....	Exit
Afficheur .....	Info



# TÉLÉCOMMANDE HYDROPOOL À L'ÉPREUVE DE L'EAU POUR LE SYNTONISEUR TÉLÉ – EN OPTION

## FUNCTION CROSS-REFERENCE

RÉFÉRENCE CROISÉE DES OPTIONS

TÉLÉCOMMANDE STANDARD NON ÉTANCHE (INCLUDE)

AMÉRIQUE DU NORD



EUROPE

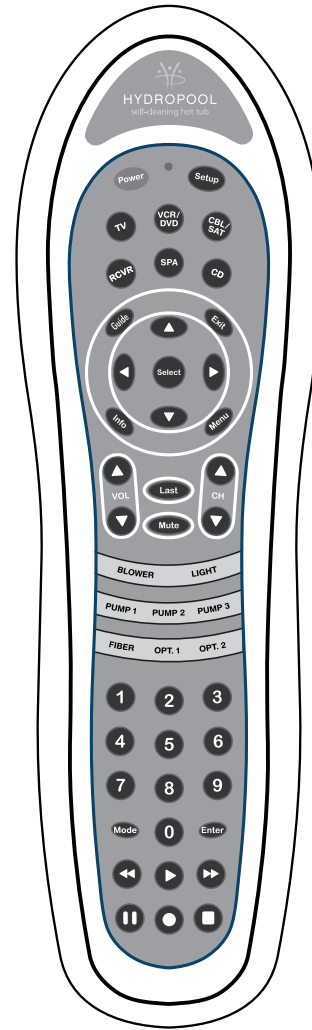
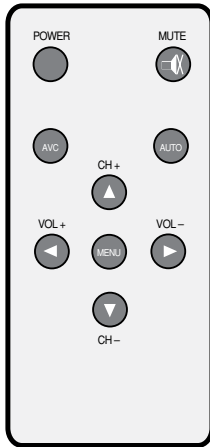

### FONCTIONS

Mise en marche/arrêt .....	POWER	CBL/SAT + Power
Sourdine (UE seulement) .....	MUTE	Mute
Chiffres 0 - 9 (A. du N. seulement) .....	0 - 9	Chiffres 0 à 9
AIR/CATV (A. du N.) / AVC (UE) .....	AIR/CATV / AVC	Mode
Auto-PRGM (A. du N.) / Menu (UE) .....	AUTO-PRGM / MENU	Menu
CH (changement de chaîne haut/bas) .....	CH ▲/▼	CH ▲/▼
Curseurs de navigation dans le menu (UE seulement) .....	Flèches du curseur	Flèches du curseur
Menu (UE seulement) .....	Select	Select
VOL (changement du volume haut/bas) (UE seulement) .....	VOL ▲/▼	VOL ▲/▼
Auto (EU seulement) .....	Guide	Guide
Ajout/Suppression (A. du N. seulement) .....	Last	Last





## MISE AU POINT DE L'EAU DU SPA – APERÇU

### QUELQUES POINTS IMPORTANTS

- La fiabilité et la longévité de l'équipement de fonctionnement de votre spa sont directement liées à la façon dont vous entretenez la qualité de l'eau !
- Le volume restreint de l'eau dans votre spa est facilement affecté par des facteurs externes comme de l'huile, des lotions, la transpiration et les produits chimiques. Il est d'une importance absolue que vous prodiguez à votre spa tous les soins requis pour avoir une eau propre, sûre et bien équilibrée afin de prévenir les dommages prématurés et(ou) les pannes (dus à la corrosion/calcifaction) de l'équipement de fonctionnement. Il est essentiel de faire en sorte que votre spa profite de niveaux optimaux d'eau et d'agent assainissant. L'eau chaude négligée donne lieu à une propagation rapide des bactéries.
- Le contenu en minéraux de l'eau du spa augmente suite à l'évaporation de l'eau, à cause des agents d'assainissement et autres produits chimiques. Si la concentration minérale, particulièrement celle du calcium, devient trop élevée, les minéraux s'accumuleront littéralement sur les parois, les tuyaux, les jets, le filtre et les éléments chauffants du spa.
- Il est important que la teneur en pH soit vérifiée régulièrement et maintenue dans l'échelle recommandée dans le tableau SOMMAIRE DE MISE AU POINT DE L'EAU DE VOTRE SPA
- Il est également très important que l'alcalinité totale (TA) – qui décrit l'aptitude qu'a l'eau de résister aux changements du pH – soit maintenue dans l'échelle recommandée indiquée dans le tableau SOMMAIRE DE MISE AU POINT DE L'EAU DE VOTRE SPA.
- Même si deux spas identiques sont placés pratiquement côte à côte, leurs exigences d'entretien seront différentes, en fonction de facteurs comme :
  - Poids des baigneurs
  - Fréquence d'usage/nombre de baigneurs
  - Réactions chimiques corporelles différentes
  - Soleil ou ombre
  - Température

C'est pour ces raisons qu'il est important d'adopter de bonnes habitudes d'entretien du spa dès le départ et de suivre les procédures recommandées par le détaillant pour l'entretien de l'eau.



Les défauts du dispositif de chauffage ou d'autres composants découlant d'un mauvais maintien des niveaux de pH et d'alcalinité totale ne sont pas couvertes par la garantie.



### CONSIGNES DE SÉCURITÉ EN MATIÈRE DE PRODUITS CHIMIQUES

- Évitez de mélanger les produits chimiques entre eux avant de les verser dans l'eau du spa.
- N'ajoutez à l'eau du bassin qu'un seul produit chimique à la fois.
- Ajoutez toujours les produits chimiques à l'eau et non pas l'inverse.
- Les produits chimiques peuvent être corrosifs – manipulez-les avec soin et rangez-les dans un endroit frais et sombre.
- Évitez de fumer près des produits chimiques – la plupart d'entre eux sont inflammables.
- Nettoyez immédiatement tout produit chimique renversé.
- Gardez sous la main le numéro de téléphone d'un CENTRE ANTIPOISON en cas d'urgence.
- Gardez les produits chimiques hors de la portée des enfants.
- Portez des lunettes de sûreté et des gants lors de la manutention de produits chimiques.

### REPLISSAGE INITIAL ET ÉQUILIBRAGE DE L'EAU

- 1 Assurez-vous que l'eau circule bien dans le spa.
- 2 Ajoutez un agent séquestrant (contrôle de taches et de tartre). Permettez à l'eau de circuler pendant une heure avant d'ajouter quoi que ce soit d'autre à l'eau du spa.
- 3 Ajoutez un agent de choc/oxydant.
- 4 Ajoutez les tablettes d'agent d'assainissement (brome ou chlore) au distributeur :

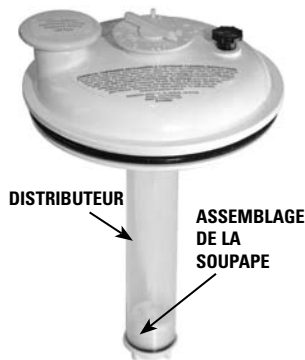

- Distributeur intégré : si votre spa HydroPool est doté de distributeur de brome/chlore intégré en option (se trouvant dans le couvercle du boîtier de la cartouche-filtre), consultez la section CARTOUCHE-FILTRE pour obtenir plus de détails sur l'enlèvement et la réinstallation du couvercle. Une fois le couvercle du filtre enlevé, vous remarquerez un tube transparent de 2,5 cm (1 po) de diamètre à partir de l'envers du couvercle. Dévissez l'assemblage de la

soupe à l'autre extrémité du tube et ajoutez 5 ou 6 tablettes. Évitez de trop remplir le distributeur : son rendement pourrait être affecté. Initialement, réglez le distributeur à « 5 » et laissez circuler l'eau pendant 3 à 4 heures avant d'en faire l'analyse. Réglez ensuite le distributeur au niveau plus élevé ou plus bas au besoin.

- Distributeur flottant : comme ci-dessus, ajoutez 6 ou 7 tablettes. Initialement, réglez le distributeur à « 5 » et laissez circuler l'eau pendant 3 à 4 heures avant d'en faire l'analyse.

Les tablettes viendront à se dissoudre sur une période de 10 à 14 jours, selon le réglage choisi et selon l'usage du spa.

- 5 Analysez la teneur en pH et l'alcalinité totale et ajustez-les au besoin.

## GLOSSAIRE DES PRINCIPAUX TERMES LIÉS À L'ENTRETIEN DE L'EAU

- 1 **CHLORE** – le chlore, en granules ou en tablettes, est un oxydant et un agent biocide. Il est très efficace et agit rapidement. Le niveau de résidu de chlore recommandé est de 3,0 à 5,0 mg/l
- 2 **CHLORAMINES** – un composé qui est formé lorsque le chlore se combine avec l'azote ou l'ammoniac présents dans l'eau. Si elles sont mal contrôlées, les chloramines peuvent causer l'irritation des yeux et de la peau et se révèlent par une forte odeur de chlore.
- 3 **BROME EN UNE PARTIE** – également offert en granules ou en tablettes, il s'agit d'un autre type d'oxydant et d'agent biocide. Le brome est introduit dans l'eau du spa par l'entremise d'un brominateur. Le niveau de résidu de brome recommandé est de 3,0 à 5,0 mg/l.
- 4 **BROME EN DEUX PARTIES** – comporte une composante liquide ou solide ajoutée manuellement dans l'eau chaque semaine et une composante granulée ajoutée au quotidien ou lorsque le spa est utilisé.
- 5 **BROMAMINES** – celles-ci se forment lorsque le brome détruit toute matière organique porteuse d'azote. Au contraire des chloramines, les bromamines ne causent pas l'irritation des yeux mais, si elles sont mal contrôlées, elles donnent lieu à une odeur désagréable.
- 6 **CHOC** – cette pratique consiste à ajouter un agent oxydant à l'eau du spa pour détruire l'ammoniac et les contaminants azotés et organiques (chloramines et bromamines).
- 7 **pH** – valeur logarithmique exprimant l'acidité relative ou l'alcalinité d'une substance (comme l'eau d'un spa) telle qu'indiquée par la concentration en ions hydrogènes. Le pH est exprimé sous forme de chiffre sur une échelle de 0 à 14 où 0 est l'état le plus acide, 1 à 7 est acide, 7 est neutre, 7 à 14 est alcalin et 14 le plus alcalin. L'échelle idéale pour l'eau de votre spa est de 7,4 à 7,6 mg/l.
- 8 **SOLUTION DE HAUSSE DU pH** – pour hausser le niveau de pH dans l'eau.
- 9 **SOLUTION DE BAISSSE DU pH** – pour réduire le niveau de pH dans l'eau.
- 10 **ALCALINITÉ TOTALE (TA)** – quantité de composés de carbonate, de bicarbonate et hydroxydes dans l'eau pour déterminer l'aptitude qu'a l'eau de résister aux changements de pH. Aussi appelée « capacité de tamponnage ».
- 11 **SOLUTION DE HAUSSE DE L'ALCALINITÉ** – hausse l'alcalinité
- 12 **DURETÉ CALCIQUE** – la part « calcium » de l'alcalinité totale représente de 70 à 75 % de la dureté totale. La concentration de calcium détermine si l'eau est douce (trop peu de calcium) ou dure (trop de calcium).
- 13 **SOLUTION DE HAUSSE DU CALCIUM** – hausse le niveau de calcium.
- 14 **MATIÈRES TOTALES DISSOUTES (MTD)** – une mesure de la quantité totale de matière dissoute dans l'eau (calcium, carbonates, bicarbonates, magnésie, composés métalliques, etc.)
- 15 **AGENTS SÉQUESTRANTS (CONTRÔLEURS DE TACHES ET DE TARTRE)** – préviennent que les métaux et minéraux dissous dans l'eau du spa attaquent la coquille du spa et protègent les composantes de l'équipement de fonctionnement.
- 16 **AGENT ANTIMOUSSE** – élimine l'accumulation de mousse sur la surface de l'eau. Dans l'hypothèse la plus optimiste, cette solution est temporaire seulement car un excès de mousse révèle une mauvaise mise au point de l'eau (habituellement, une haute teneur en résidus organiques et/ou une teneur en pH élevée).
- 17 **NETTOYEUR DE CARTOUCHE-FILTRE** – élimine la graisse et nettoie les cartouches-filtre.
- 18 **OZONATEUR** – l'ozonateur produit de l'ozone (une molécule gazeuse composée de trois atomes d'oxygène) à injecter dans l'eau en vue d'oxyder les contaminants qui s'y trouvent.
- 19 **TROUSSE D'ANALYSE** – cette trousse est utilisée pour vérifier les résidus chimiques et exigences de l'eau. La trousse peut être sous forme de bandelettes tournesol ou de gouttes liquides.
- 20 **mg/l** – abréviation de « milligrammes par litre », l'unité de mesure pour analyses chimiques indiquant les parties, selon la quantité par litre d'eau. Cette mesure est essentiellement identique à la mesure p.p.m., « parties par million ».

### SOMMAIRE DE MISE AU POINT DE L'EAU DE VOTRE SPA\*

AGENT D'ASSAINISSEMENT (mg/l)	MIN	IDÉAL	MAX
Chlore	1,0	3,0 - 5,0	10,0
Brome	2,0	3,0 - 5,0	10,0
<b>PRODUITS CHIMIQUES</b>			
PH	7,2	7,4 - 7,6	7,8
Alcalinité totale (TA)	80	80 - 120	180
Matières totales dissoutes (MTD)	300	1 000 - 2 000	3 000
Dureté calcique	150	200 - 400	500 - 1 000

\* Le *National Spa & Pool Institute* recommande ces niveaux pour les spas à domicile

## TABLEAU DE DÉPANNAGE POUR LA MISE AU POINT DE L'EAU

PROBLÈME	CAUSES POSSIBLES	SOLUTIONS
Eau trouble	Particules microscopiques trop petites pour être filtrées.	Testez et réglez tous les éléments d'équilibrage de l'eau et ajoutez un agent floconneux* pour causer que les particules se rassemblent pour pouvoir être filtrées
	Alcalinité totale élevée	Testez ces éléments et apportez des correctifs en fonction des paramètres recommandés.
	Niveaux de pH élevés	
	Dureté calcique élevée	
Tartre (dépôt blanc/ grisâtre)	Dureté calcique élevée	Testez la dureté calcique et traitez le problème avec un agent séquestrant* ou effectuez un drainage/ remplissage partiel.
Irritation de la peau/ des yeux	Niveau de pH et(ou) dureté calcique trop élevés	Testez l'eau et apportez les correctifs nécessaires.
Excès de mousse	Accumulation d'huiles corporelles ou de cosmétiques	Si vous ne voyez pas de ligne d'eau, vous pouvez utiliser un agent antimoissant* pour séparer les contaminants, et ensuite utiliser un agent clarificateur pour en aider le filtrage. Si une ligne d'eau est présente, le spa pourrait avoir à être vidé et nettoyé. Dans les deux cas, le filtre doit être nettoyé à fond en trempant toute une nuit dans un agent javellisant. Vous pourrez éviter ce problème à l'avenir en utilisant une éponge d'absorption des huiles.
	Résidus de détergent dans les maillots de bain	Prévenez ce problème en faisant un cycle additionnel de rinçage à la lessiveuse ou en rinçant les maillots de bain de nouveau à la main.
	Excès de contaminants biologiques	Certaines matières organiques portent à causer de la mousse dans l'eau en se décomposant dans le filtre (ce qui est particulièrement vrai pour les feuilles d'érable). En général, l'utilisation d'un agent antimoissant* pour désagréger les contaminants, et ensuite d'un agent clarificateur* pour les filtre – le tout suivi d'un nettoyage à fond du filtre, pourra résoudre le problème. Si la quantité de mousse est vraiment excessive, il pourrait toutefois être nécessaire de vider le spa et de le remplir de nouveau.
	Dureté calcique basse	Testez la dureté calcique et, au besoin, haussez-la avec du chlorure de calcium*
Corrosion/attaque	Dureté calcique basse et(ou) alcalinité totale basse	Testez la dureté calcique et, au besoin, haussez-la avec du chlorure de calcium*
Eau décolorée (trouble plutôt que claire)	Présence de métaux dans l'eau (fer, cuivre, etc.)	Traitez l'eau avec un agent chélateur* ou un agent séquestrant*
pH instable	Niveau bas d'alcalinité totale	Testez le niveau d'alcalinité totale et, au besoin, haussez-le avec du bicarbonate de sodium*
pH résistant au changement	Niveau élevé d'alcalinité totale	Testez le niveau d'alcalinité totale et, au besoin, haussez-le avec du bisulfate de sodium* ou de l'acide muriatique*

\* pour obtenir des recommandations précises pour les produits, adressez-vous à votre détaillant Hydropool

## TECHNOLOGIE DE DÉCHARGE D'OZONE CORONA

Tous les spas HydroPool sont préparés en usine pour s'adapter à un ozoneur. L'ozoneur HydroPool Corona Discharge est considéré comme le plus évolué du point de vue technologique dans le marché, permettant une plus longue durée de contact avec l'eau du spa pour ainsi réduire la consommation de produits chimiques et obtenir une eau plus claire et plus propre. Le système d'injection d'ozone de HydroPool, unique en son genre, maximise la dispersion de l'ozone et réduit la taille des bulles, ce qui permet un contact prolongé avec l'eau pour hausser la qualité et la pureté de l'eau. Le mélange d'ozone et d'eau circule dans une série de tubes où l'ozone est « décomposé » en bulles encore plus petites avant d'être mélangé de nouveau avec l'eau et réduire le dégagement de gaz qui survient souvent avec les autres systèmes d'ozone.

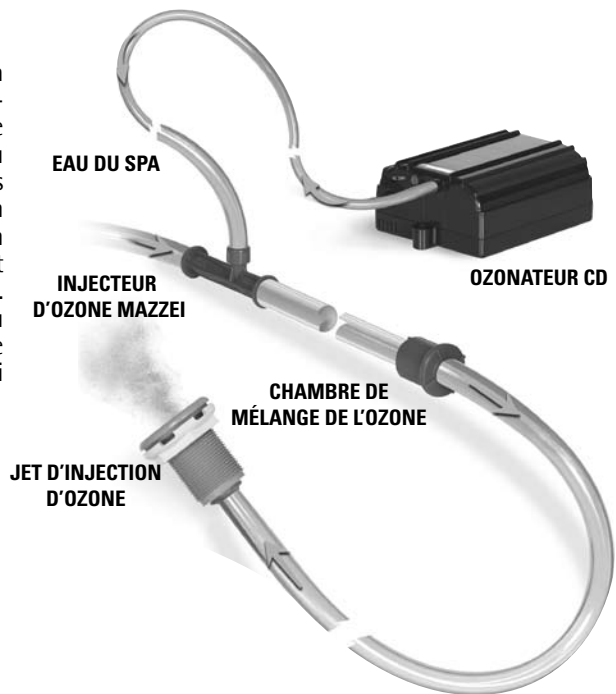

## ENTRETIEN ROUTINIER DU SPA



**CONSULTEZ LES CONSIGNES DE SÉCURITÉ EN MATIÈRE DE PRODUITS CHIMIQUES**

### CHAQUE JOUR

- 1 Analysez l'eau et au besoin, ajoutez l'agent de choc.
- 2 Assurez le maintien d'un bon niveau d'eau.

### CHAQUE SEMAINE

- 1 Analysez la teneur en pH et l'alcalinité. Ajustez-les au besoin.
- 2 Faites le plein du distributeur de produits chimiques.
- 3 Ajoutez l'agent séquestrant (contrôleur de taches et de tartre).
- 4 Retirez la cartouche-filtre, rincez-la avec le boyau de jardin et remettez-la en place (voir la section CARTOUCHE-FILTRE).
- 5 Retirez et nettoyez le panier de l'écumoire (voir la section NETTOYAGE DU PANIER DE L'ÉCUMOIRE)
- 6 Ajoutez l'agent de choc/agent oxydant.
- 7 Inspectez les raccords à l'affût de fuites aux joints toriques/statiques. Resserrez-les s'ils sont lâches.

### MENSUELLEMENT

- 1 Faites tremper la cartouche-filtre dans une solution de nettoyage pour cartouches-filtre. Rincez à fond et, si possible, laissez sécher le filtre avant de le remettre en place. HydroPool recommande l'achat d'un deuxième filtre afin d'en avoir un prêt à installer pendant que vous nettoyez l'autre.

### TRIMESTRIELLEMENT

- 1 Videz le spa au moins une fois par trimestre et nettoyez sa coquille en acrylique avec un agent nettoyant non abrasif conçu spécialement pour les surfaces en acrylique. Consultez les sections CHANGEMENT DE L'EAU DE VOTRE SPA et VIDANGE DE VOTRE SPA.

### NETTOYAGE DU PANIER DE L'ÉCUMOIRE

- 1 Activez le mode ATTENTE/MIDANGE
- 2 Retirez le panier de l'écumoire en ouvrant la porte de l'écumoire et en tirant le panier vers vous, vers le haut, pour le sortir.
- 3 Retirez les débris dans le panier. (Remarque : évitez de frapper le panier contre quelque objet pour éliminer les débris – ceci pourrait endommager le panier).
- 4 Insérez le panier dans l'écumoire.
- 5 Sortez le système du mode ATTENTE/MIDANGE et, lorsque la pompe commence à fonctionner, surveillez le débit d'eau dans la porte de l'écumoire pour vous assurer qu'elle flotte librement.



## CARTOUCHE-FILTRE

La cartouche-filtre doit être nettoyée à chaque période de deux à quatre semaines, selon l'usage. Voici quelques symptômes indiquant que la cartouche-filtre doit être nettoyée :

- Réduction de la puissance des jets
- Eau grise et trouble
- Bruit de casse dans la pompe ou le filtre
- Élément chauffant ne fonctionnant plus

## ENLÈVEMENT

- 1 Activez le mode attente/vidange
- 2 Retirez le couvercle du filtre et ouvrez le petit évent noir/soupape d'évacuation sur le dessus du couvercle du filtre.
- 3 Appuyez sur la languette de verrouillage et faites tourner l'anneau de verrouillage dans le sens contraire des aiguilles d'une montre.
- 4 Tirez le couvercle du filtre vers le haut et sortez l'élément de la cartouche hors du boîtier du filtre.

## NETTOYAGE

- 5 Avec un boyau de jardin muni d'un vaporisateur, rincez l'élément du filtre en vous assurant de bien séparer chaque repli du filtre.
- 6 Pour retirer les lotions et huiles corporelles, etc. accumulées, faites tremper la cartouche dans de l'eau tempérée et un agent de nettoyage/émulsifiant (que vous pourrez vous procurer chez votre détaillant HYDROPOOL).
- 7 Votre détaillant HYDROPOOL pourra également vous fournir un cylindre de nettoyage.
- 8 Rincez la cartouche à fond et laissez-la sécher avant de la remettre en place.
- 9 Nous vous recommandons d'acheter une cartouche-filtre de rechange afin de toujours avoir un filtre propre prêt à utiliser.
- 10 Une fois que l'élément est bien sec, brossez délicatement les replis avec un petit pinceau, au besoin, pour éliminer les particules de poussière restantes.



Évitez d'utiliser une brosse métallique ou autre dispositif pour nettoyer la cartouche. Ne mettez pas la cartouche au lave-vaisselle ou à la machine à laver.

## RÉINSTALLATION

- 11 Remettez la cartouche dans le boîtier du filtre.
- 12 Remettez en place le couvercle du boîtier du filtre en appuyant bien sur celui-ci et en vous assurant que le joint torique du couvercle ne s'entortille pas.
- 13 HydroPool vous recommande de lubrifier le joint torique avec un lubrifiant non dérivé du pétrole (c.-à-d. gel de silicone) lorsqu'il s'assèche. Cela préviendra que le joint s'entortille et se pince pendant l'installation et rehaussera grandement la durée de vie du joint.
- 14 Installez l'anneau de verrouillage du filtre, et tournez-le dans le sens des aiguilles d'une montre jusqu'à ce que les languettes de verrouillage s'enclenchent en place.
- 15 Fermez l'évent/la soupape d'évacuation.
- 16 Sortez le système de son mode attente/vidange.
- 17 Une fois que la pompe recommence à fonctionner en réglage bas, il sera nécessaire de libérer l'air coincé dans le filtre. Desserrez soigneusement l'évent dans le sens contraire des aiguilles d'une montre jusqu'à ce que vous entendiez le sifflement de l'air qui s'échappe. Une fois qu'un flot d'eau régulier commence à s'écouler, fermez l'évent en vous assurant que le joint torique n'y est pas pincé.

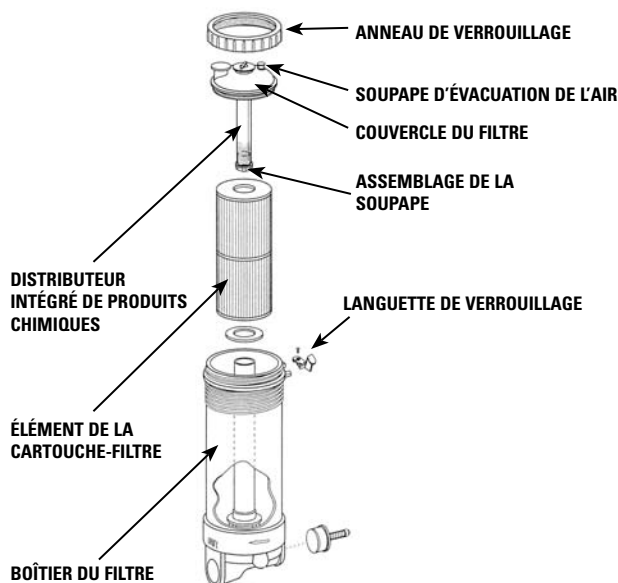

## NETTOYAGE DE LA SURFACE EN ACRYLIQUE

La surface en acrylique peut être nettoyée et polie à l'aide d'un chiffon doux et d'un nettoyant pour surfaces en acrylique que vous pourrez vous procurer auprès de votre détaillant HydroPool.



- **Important : N'utilisez pas de détergents** - les résidus qu'ils laissent derrière nuisent à l'équilibre chimique de l'eau ce qui rend difficile le maintien d'une eau parfaitement mise au point.
- **N'utilisez pas d'agents nettoyants abrasifs** - ceux-ci pourraient endommager la surface en acrylique.

## COUVERTURE RIGIDE

Si un spa est laissé à découvert, 90 % de la chaleur de l'eau s'échappe de la surface de l'eau. Cette évaporation affecte également l'équilibre chimique et peut créer des problèmes liés à l'humidité à l'intérieur. Les couvertures rigides HYDROPOOL sont conçues pour vous procurer un maximum d'efficacité thermique et une belle apparence. Ils sont dotés de charnières au milieu, ce qui facilite la manutention, et la fermeture-éclair permet que les encarts de mousse effilés soient changés s'ils sont endommagés. La jupe de la couverture rigide enveloppe de près le rebord du spa. Les poignées sont placées de façon à ce qu'une seule personne soit en mesure de déplacer le couvercle. Les verrous, dont une partie est fixée à la jupe, préviennent que les enfants et animaux pénètrent dans le spa. Évitez de traîner la couverture sur le spa ou sur sa jupe. Repliez tout d'abord la couverture et soulevez-la ensuite par ses poignées. En vous tenant debout sur le couvercle, vous risqueriez de faire craqueler les encarts en mousse, ce qui donnerait lieu à une absorption d'eau.

## ÉVITEZ DE VOUS ACCOTER SUR LE COUVERCLE OU DE VOUS METTRE DEBOUT SUR CELUI-CI.

Le couvercle doit être nettoyé au moins deux fois par année avec un agent humectant et protecteur pour le vinyle.



## CHANGEMENT DE L'EAU DE VOTRE SPA

Le spa doit être vidé à chaque période de 8 à 12 semaines, selon sa taille et sa fréquence d'utilisation. Si votre spa est utilisé au quotidien ou par un grand nombre de baigneurs, l'eau doit en être vidée plus souvent. Une bonne façon de déterminer la durée qui doit s'écouler entre chaque vidange est de diviser le volume d'eau (en litres) dans votre spa par 13,5 et de diviser ce résultat par le nombre moyen de baigneurs chaque jour.

$$\text{Formule} \left( \frac{\text{Volume d'eau en litres}}{13,5} \right) \div \left( \frac{\text{Nombre moyen quotidien de baigneurs}}{\text{}} \right) = \left( \frac{\text{Jours entre les changements d'eau}}{\text{}} \right)$$

### EXEMPLE :

1 000 litres divisés par 13,5 divisés par 2 = 37 jours

L'eau du spa doit être changée lorsque la quantité de matières solides dissoutes devient excessive, ce qui est habituellement révélé par une eau grise ou d'apparence trouble.

## VIDANGE DE L'EAU DE VOTRE SPA MÉTHODE DE VIDANGE ET DE REMPLISSAGE EXCLUSIVE QUICK-DRAIN<sup>MC</sup> & FILL DE HYDROPOOL CONSULTEZ LE DIAGRAMME

### APERÇU

- Vous aurez besoin de deux boyaux d'arrosage – un pour la vidange, l'autre pour le remplissage
- Pendant que le premier boyau vide l'eau du spa...
- ...l'autre sert à laver la surface intérieure du spa et à le remplir d'eau fraîche.

### CONSULTEZ LES FIGURES 1 ET 2

- 1 Trouvez la bouche de drainage la plus proche (douche, évier de buanderie, drain de plancher, parterre, etc.)
- 2 Mettez le système du spa en mode attente/vidange. Le système sortira automatiquement du mode d'attente après une heure et reprendra son fonctionnement normal.
- 3 Retirez le panier de l'écumoire de façon à ce que l'orifice sous celui-ci soit accessible et insérez-y la fiche d'expansion No 10 en caoutchouc fournie.
- 4 Fixez le boyau de jardin à l'embout de raccordement situé sur le tuyau adjacent au système de commande du spa.
- 5 Acheminez le boyau de jardin jusqu'au drain.
- 6 Ouvrez l'embout de raccordement.
- 7 Fermez le clapet de la pompe 1 se trouvant tout à côté de l'embout de raccordement (ceci dirige l'eau vers le boyau de vidange).
- 8 Mettez en marche la pompe en réglage bas.
- 9 Surveillez le spa pendant qu'il se vide.
- 10 Utilisez le deuxième boyau d'arrosage pour laver l'intérieur du spa pendant qu'il se vide. Vous pouvez aussi nettoyer la surface intérieure à l'éponge.

- 11 Pour éliminer l'eau de la tuyauterie : Laissez l'eau fraîche remplir l'espace pour les pieds pendant que se poursuit la vidange de l'eau actuelle. Laissez au moins 10 cm (4 po) d'eau dans l'espace pour les pieds afin que la pompe 1 demeure amorcée.
- 12 Une fois que l'eau sortant du boyau de vidange semble claire (ce qui indique qu'il s'agit de l'eau fraîche), vous venez de terminer la vidange.
- 13 Éteignez la pompe en réglage bas.
- 14 Fermez l'embout de raccordement du boyau sur la tuyauterie du spa et continuez à remplir le spa d'eau fraîche.
- 15 Placez le couvercle sur le spa (pour éviter les éclaboussures).
- 16 Ouvrez le clapet de la pompe 1.
- 17 Appuyez sur toute touche du tableau de commande (autre que celle de la pompe 1) pour faire sortir le système du mode attente/vidange. La pompe 1 en basse vitesse et le dispositif de chauffage s'activeront pour faire circuler et réchauffer l'eau pendant que le remplissage se poursuit. Ceci réduit aussi la possibilité de formation de poches d'air.
- 18 Continuez d'ajouter de l'eau fraîche jusqu'à ce que le niveau atteigne environ 19 mm (3/4 po) du haut de l'ouverture de l'écumoire.
- 19 Une fois le remplissage terminé, retirez la fiche d'expansion No 10 en caoutchouc de sous le boîtier de l'écumoire.\*
- 20 Si le boîtier de l'écumoire a été ouvert pour le remplacement de la cartouche-filtre, vous devrez libérer l'air coincé dans le boîtier du filtre en relâchant soigneusement le petit évent noir se trouvant sur le boîtier du filtre. Lorsque de l'eau commence à en sortir, fermez l'évent.
- 21 Si une poche d'air survient (la pompe 1 fonctionne mais aucune eau ne sort des jets), ce qui est peu passible de survenir, consultez la section AMORÇAGE DE LA POMPE / LIBÉRATION DE LA POCHÉ D'AIR

\* Vous pourriez avoir à mettre le système en mode ATTENTE/VIDANGE afin de pouvoir enlever le bouchon.

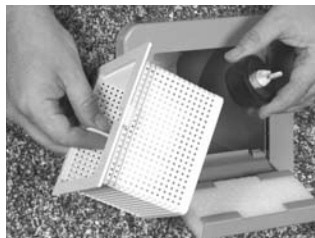

FIGURE 1

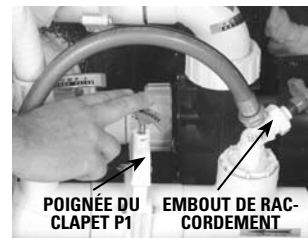
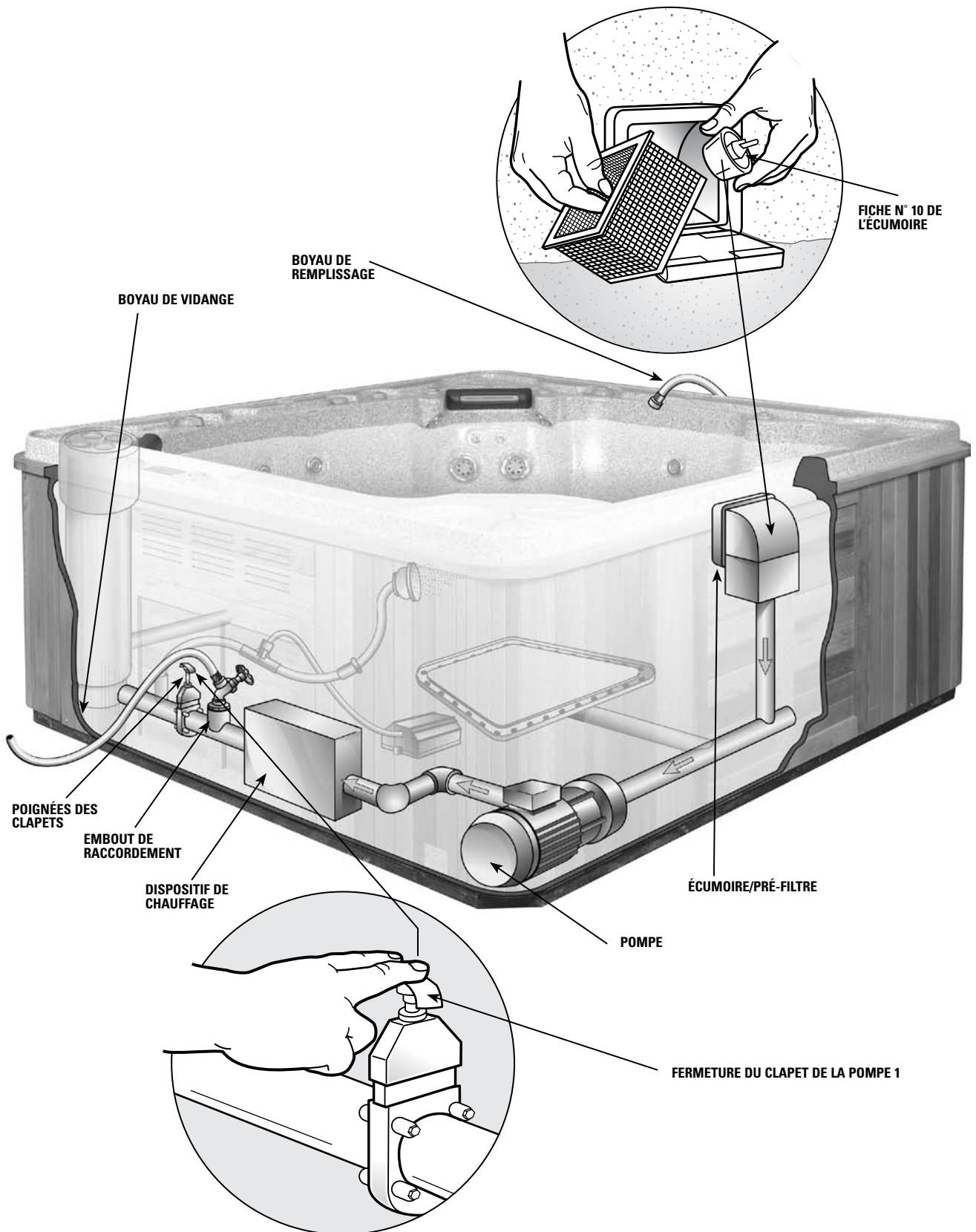

FIGURE 2

## ADOUCISSANTS D'EAU

Évitez de remplir le spa à l'aide d'eau mélangée à un adoucissant d'eau : cela pourrait affecter l'équilibre chimique de l'eau et rendrait la mise au point de l'eau plus difficile. Si vous vivez dans un secteur où l'eau est dure ou douce, accordez une attention particulière à votre niveau de dureté calcique. Il est toutefois acceptable de « faire le plein » avec de l'eau adoucie.

## MÉTHODE DE VIDANGE ET DE REMPLISSAGE EXCLUSIVE QUICK-DRAIN<sup>MC</sup> & FILL DE HYDROPOOL



## VERROUS POUR L'HABILLAGE

Les verrous de haute qualité qui sont fournis avec l'habillage de votre spa HydroPool ne se limitent pas à fermer la trappe d'accès pour une sécurité complète : ils servent aussi de boutons pratiques pour l'enlèvement et le remplacement. Pour que les verrous fonctionnent de façon optimale et pour rehausser leur durée de vie utile, HydroPool vous recommande de les lubrifier deux fois l'an avec un agent lubrifiant à base de silicone.

**PRODUIT RECOMMANDÉ** : Lubrifiant Super-Lube à base de silicone (ou produit équivalent). En vente dans les grands magasins.



**MISE EN GARDE** : N'utilisez pas d'agent lubrifiant à base de pétrole – celui-ci causerait une détérioration prématurée du joint du verrou.

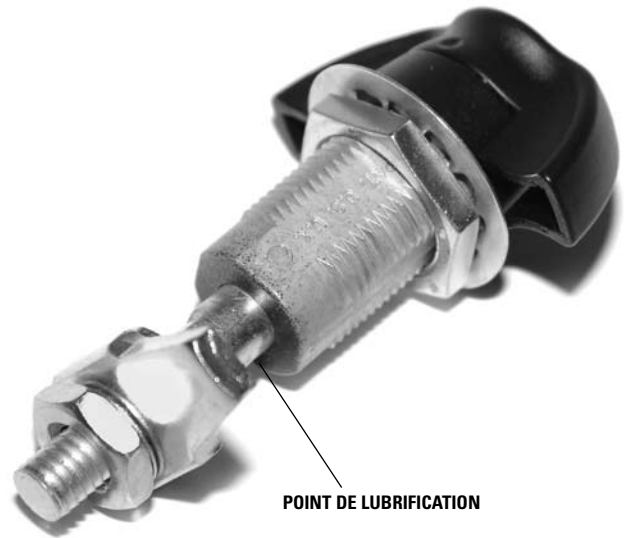

## PROTECTION DU FINI DE L'HABILLAGE EN BOIS

Les habillages des spas HYDROPOOL sont fabriqués de cèdre de l'Ouest et sont teints en usine. Une fois teint, le cèdre vieillit bien et, avec de bons soins, conserve sa beauté pendant de nombreuses années. Pour obtenir un fini protecteur transparent qui met en valeur la beauté du bois, optez pour une teinture Sikkens Cetol 01 #077 ou équivalente.

Un vernis plastique marin ou de polyuréthane avec agents anti ultra-violets est vivement recommandé. Ces finis protecteurs stabilisent le grain du bois et mettent en place une barrière solide, ouverte et imperméable entre la surface du bois et les éléments. Votre centre local de produits de construction et de rénovation sera en mesure de vous fournir ces produits.

## GAZÉBOS

Si vous prévoyez l'installation d'un gazébo sur votre spa, il est essentiel que vous mentionniez ce fait à HydroPool : des supports additionnels pourraient être requis. Sinon, votre installateur devra se charger d'ajouter les supports additionnels requis au besoin.



## PRÉPARATION DU SPA HYDROPOOL POUR L'HIVER

Si vous ne pensez pas utiliser votre spa pendant toute l'année durant, il est important de bien le préparer pour l'hiver afin de le protéger contre le gel. Votre détaillant HYDROPOOL peut effectuer cette procédure pour vous moyennant des frais raisonnables. Si vous choisissez de préparer vous-même votre spa pour l'hiver, veuillez suivre ces directives :

- Videz complètement votre spa (voir la section VIDANGE DE L'EAU DE VOTRE SPA).
- Retirez et nettoyez l'élément de la cartouche-filtre (voir la section CARTOUCHE-FILTRE).
- À l'aide d'un aspirateur utilitaire pour matières humides et solides, retirez l'eau restant dans les ouvertures des jets, dans le boîtier du filtre et dans les bacs à pied.
- Versez (ou ajoutez avec une poire à jus) une solution antigel RV biodégradable et potable dans les endroits comme les composants humides de la pompe, les tubes des jets, le boîtier du filtre, les tubes de la soufflerie. **ÉVITEZ D'UTILISER UN ANTIGEL AUTOMOBILE.**
- Important : Le fait de mélanger une solution antigel RV biodégradable et potable avec de l'eau porte grandement atteinte à sa possibilité de protéger contre le gel. Ainsi, il est très important que TOUTE eau soit complètement éliminée des tuyaux du spa avant l'ajout de l'antigel.
- Ajoutez de la solution antigel RV potable dans les orifices de succion du fond/dans le drain pour prévenir que l'eau coincée dans le faux plancher gèle et endommage la coquille.
- Faites fonctionner la pompe pendant quelques secondes seulement pour bien faire circuler la solution antigel.
- Dévissez et débranchez tous les raccords dans l'aire de l'équipement de fonctionnement. Retirez Le bouchon hivernal le plus bas sur la plaque frontale de la pompe. Répétez pour toutes les pompes, si applicable.

- Couvrez les raccords de plomberie exposés avec des sacs en plastique et du ruban adhésif entoilé.
- S'il est pratique de le faire, débranchez l'équipement de fonctionnement du spa et rangez-le dans un endroit sec et chauffé.
- Installez la couverture rigide et couvrez le spa au complet avec une bâche de protection pour prévenir un vieillissement prématuré de l'habillage et de la couverture rigide.
- Retirez régulièrement toute accumulation de neige pour prévenir tout dommage au couvercle rigide.
- Nous tenons ici pour acquis que votre spa HYDROPOOL a été convenablement installé sur une plate-forme en ciment renforcé afin d'éliminer tout problème de levage du spa à cause de la pression d'eau dans le sol.



Si vous n'êtes pas absolument certain que votre spa a été convenablement préparé pour l'hiver, veuillez consulter votre détaillant HYDROPOOL agréé. Il est prudent de faire appel à votre détaillant Hydropool pour faire la préparation pour l'hiver lors de votre première année d'usage. Les dommages causés par le gel ne sont pas couverts par la garantie.



**BOUCHONS DE VIDANGE POUR L'HIVER**

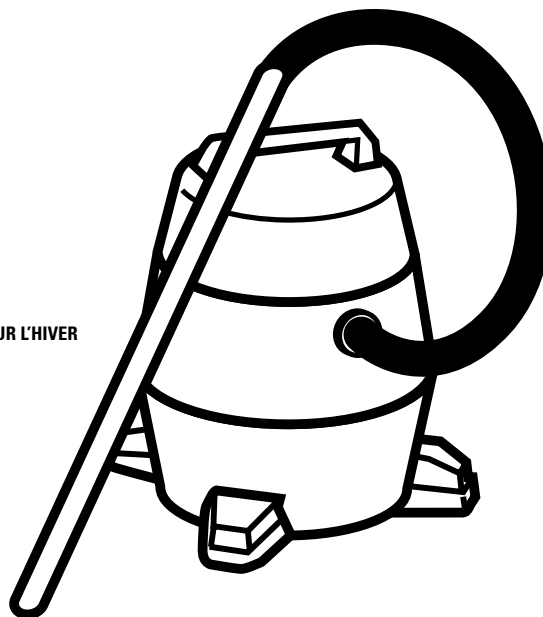

## DÉPANNAGE GÉNÉRAL

### ÉLECTRIQUE/MÉCANIQUE

SYMPTÔME	RAISON(S) POSSIBLE(S)	ACTION
Aucune alimentation électrique	<ul style="list-style-type: none"> <li>- Disjoncteur déclenché au panneau principal ou fusible grillé</li> <li>- Filage incorrectement effectué</li> <li>- Fusible grillé dans la commande</li> <li>- Disjoncteur de fuite à la terre déclenché</li> </ul>	<ul style="list-style-type: none"> <li>- Vérifiez que le fusible et(ou) disjoncteur est en marche. Si l'alimentation ne fonctionne toujours pas, faites appel à votre détaillant Hydropool ou à un électricien qualifié</li> </ul>
Disjoncteur de fuite à la terre déclenché	<ul style="list-style-type: none"> <li>- Court-circuit ou état de fuite à la terre dans le système</li> <li>- Disjoncteur défectueux</li> </ul>	<ul style="list-style-type: none"> <li>- Comme ci-dessus - faites appel à votre détaillant Hydropool ou à un électricien qualifié</li> </ul>
Aucune circulation d'eau	<ul style="list-style-type: none"> <li>- La pompe n'est pas amorcée (poche d'air)</li> <li>- Les vannes sont fermées</li> <li>- Niveau d'eau trop bas</li> <li>- L'écumoire est obstruée ou fermée</li> </ul>	<ul style="list-style-type: none"> <li>- Voir Amorçage de la pompe/libération de la poche d'air</li> <li>- Ouvrez les vannes</li> <li>- Remplissez le spa d'eau au niveau approprié</li> <li>- Voir Nettoyage du panier de l'écumoire</li> </ul>
Suppression soudaine des jets	<ul style="list-style-type: none"> <li>- Niveau d'eau trop bas</li> <li>- Blocage dans les tuyaux</li> <li>- Vanne de succion partiellement fermée</li> </ul>	<ul style="list-style-type: none"> <li>- Ajoutez de l'eau jusqu'au niveau approprié</li> <li>- Vérifiez les vannes et(ou) le panier de l'écumoire</li> <li>- Tirez la poignée de la vanne complètement vers le haut</li> </ul>
Pas de chaleur ou production irrégulière de chaleur	<ul style="list-style-type: none"> <li>- La cartouche-filtre doit être nettoyée</li> <li>- Blocage dans les tuyaux</li> <li>- Vanne de succion /d'entrée partiellement fermée</li> <li>- Bas niveau d'eau</li> <li>- Senseur défectueux</li> </ul>	<ul style="list-style-type: none"> <li>- Nettoyez et réinstallez</li> <li>- Communiquez avec votre détaillant Hydropool</li> <li>- Assurez-vous que les vannes sont bien ouvertes</li> <li>- Faites le plein d'eau</li> <li>- Communiquez avec votre détaillant Hydropool</li> </ul>
Moteur bruyant	<ul style="list-style-type: none"> <li>- Roulements endommagés ou usés</li> <li>- Basse tension</li> <li>- Bas niveau d'eau</li> <li>- Pompe gelée</li> </ul>	<ul style="list-style-type: none"> <li>- Adressez-vous à votre détaillant Hydropool ou à un électricien qualifié</li> <li>- Communiquez avec un électricien qualifié</li> <li>- Faites le plein d'eau</li> <li>- Dégelez</li> </ul>
Le tableau de bord numérique n'affiche rien	<ul style="list-style-type: none"> <li>- Mauvaise connexion</li> <li>- Baisse de tension</li> </ul>	<ul style="list-style-type: none"> <li>- Communiquez avec votre détaillant Hydropool</li> <li>- Réinitialisez le disjoncteur</li> </ul>
L'afficheur numérique de la température est irrégulier ou il clignote	<ul style="list-style-type: none"> <li>- La température de l'eau a dépassé son point de réglage</li> </ul>	<ul style="list-style-type: none"> <li>- Réduisez le cycle de filtrage ou ajoutez de l'eau froide. Si le problème persiste, adressez-vous à votre détaillant Hydropool</li> </ul>



## DÉPANNAGE GÉNÉRAL (SUITE)

### QUE FAIRE EN CAS DE...

#### ...FLUCTUATIONS DE COURANT

L'alimentation électrique de votre domicile est, la plupart du temps, assez uniforme. Toutefois, lorsque le niveau local de demande en électricité est assez élevé, la tension alimentant votre demeure peut parfois chuter (de façon assez importante) ou fluctuer. Cette condition est décrite comme une « baisse de tension ». Bien que des dispositifs de sécurité soient intégrés au système pour vous protéger contre de telles conditions, la tension pourrait chuter à un niveau si bas, même pour une seule seconde, que le système pourrait afficher un message « fantôme ». Si cela se produit ou si l'afficheur affiche des messages partiels, réinitialisez le système en coupant l'alimentation électrique au spa, en attendant quelques minutes et en la remettant ensuite en marche. Si cela ne réussit pas à réinitialiser le système, communiquez avec votre détaillant HydroPool ou réparateur local.

#### ...PANNE DE COURANT OU DÉFAILLANCE DU SYSTÈME PENDANT DES CONDITIONS ATMOSPHERIQUES FROIDES

Si votre système de commande ne réussit pas à se réinitialiser (p. ex. si le disjoncteur se déclenche) ou si la pompe ne fait pas circuler l'eau pour quelque raison, placez un radiateur indépendant à basse tension sous le cabinet dans l'aire de l'équipement. Ceci retardera le risque de gel jusqu'à ce qu'un rendez-vous d'entretien puisse être prévu.



Suivez toujours les recommandations du fabricant lors de la mise en place d'un radiateur électrique indépendant. Assurez-vous qu'il est placé à bonne distance de toute surface inflammable. Ne laissez jamais le radiateur sans surveillance.

### REMARQUES :

## REMARQUES :